

# H330



H330WD1H/1/1

راهنمای تعمیرات و سرویس مدارهای  
الکتریکی



بسمه تعالی

## راهنمای تعمیرات و سرویس H330

---

---

مدارهای الکتریکی



## فهرست

۶.....	باتری، سوئیچ .....
۷.....	دینام، استارت، سیستم ضد سرقت .....
۸.....	بوق، فن کندانسور، پمپ روغن .....
۹.....	سیستم شیشه شوی و برف پاک کن .....
۱۰.....	سیستم ضد یخ و بخاری و تهویه مطبوع برقی .....
۱۱.....	رادیو، سوئیچ غربلک فرمان، فندک .....
۱۲.....	سیستم کیسه هوا .....
۱۳.....	سیستم ترمز .....
۱۴.....	مدار سنسور دنده عقب و آینه بغل برقی .....
۱۵.....	مه شکن جلو، کلید کنترل چراغ ها .....
۱۶.....	چراغ های جلو .....
۱۷.....	سانروف، چراغ های داخل اتاق، چراغ های عقب .....
۱۸.....	کانکتور عیب یاب، صفحه کیلومتر .....
۲۰.....	سیستم شیشه بالابر .....
۲۲.....	سیستم قفل مرکزی .....
۲۴.....	واحد کنترل بدنه .....
۲۵.....	سیستم ضد یخ و بخاری و تهویه مطبوع دستی .....
۲۶.....	سیستم EPS .....
۲۷.....	سیستم PEPS .....
۲۸.....	سیستم کنترل موتور 1 BM15-MT .....
۲۹.....	سیستم کنترل موتور ۲ BM15-MT .....
۳۰.....	سیستم کنترل موتور ۳ BM15-MT .....
۳۱.....	سیستم کنترل موتور ۱ BM15-AT .....
۳۲.....	سیستم کنترل موتور ۲ BM15-AT .....
۳۳.....	سیستم کنترل موتور ۳ BM15-AT .....
۳۴.....	سیستم کنترل موتور ۴ BM15-AT .....
۳۵.....	سیستم کنترل موتور ۵ BM15-AT .....





**پیشگفتار:**

کتابی که در پیش رو دارید توسط متخصصین گروه خودروسازی سایپا به منظور راهنمایی کارشناسان و تعمیرکاران خودروی H330 تهیه و تدوین شده است.

امید است که تعمیرکاران و کارشناسان عزیز با مطالعه دقیق و رجوع مستمر به این کتاب ، روش تعمیرات خود را با دستورات داده شده در این راهنما هماهنگ کرده تا علاوه بر جلوگیری از اتلاف وقت ، رشد کیفی تعمیرات در کلیه زمینه ها حاصل گردد.

در پایان از آنجا که ممکن است در این راهنما نقایصی وجود داشته باشد ، از کلیه عزیزانی که این کتاب را مطالعه می کنند درخواست میشود تا در صورت مشاهده هر نوع اشکال مراتب را همراه با پیشنهادات ارزشمند خود ( فرم پیشنهادات در انتهای کتاب موجود می باشد ) به مدیریت فنی و مهندسی شرکت سایپا یدک ارسال فرمایند. لازم به ذکر است که هر گونه تغییر یا کپی برداری از کتاب مزبور برای این شرکت محفوظ می باشد.

گروه خودروسازی سایپا

## مدار باتری، سوئیچ

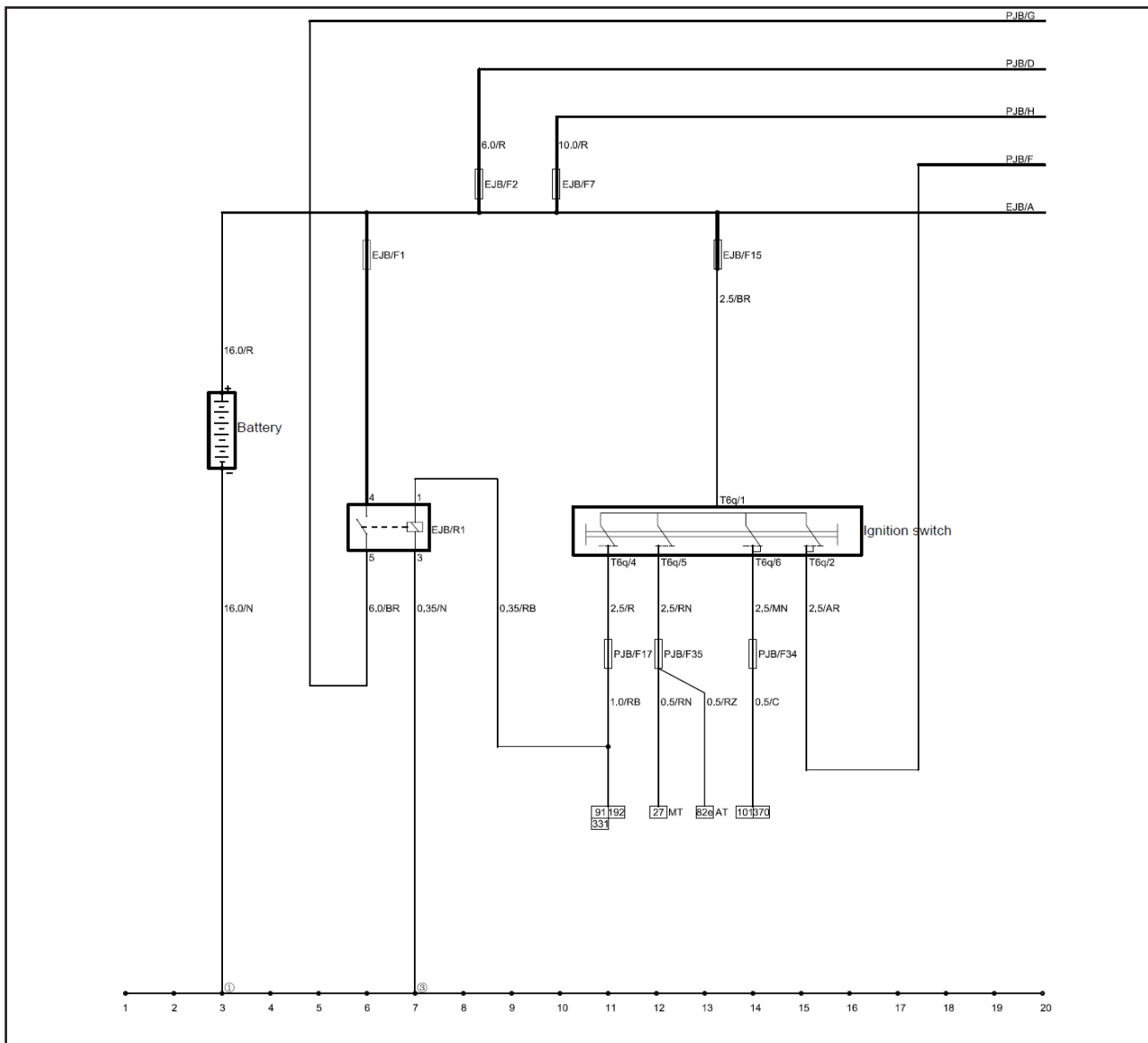

EJB - جعبه فیوز محفظه موتور

PJB - جعبه فیوز داخل اتاق

T6q - کانکتور سوئیچ - ۶ پایه - سفید

اتصال EJB A - از جعبه فیوز محفظه موتور به قطب مثبت باتری

اتصال PJB D - اتصال، مسیر جعبه فیوز داخل اتاق

اتصال PJB F - اتصال، مسیر جعبه فیوز داخل اتاق

اتصال PJB D - اتصال، مسیر جعبه فیوز داخل اتاق

اتصال PJB D - اتصال، مسیر جعبه فیوز داخل اتاق

(۱) قطب منفی باتری به اتصال بدنه

(۳) نقطه اتصال بدنه روی محفظه موتور جلو

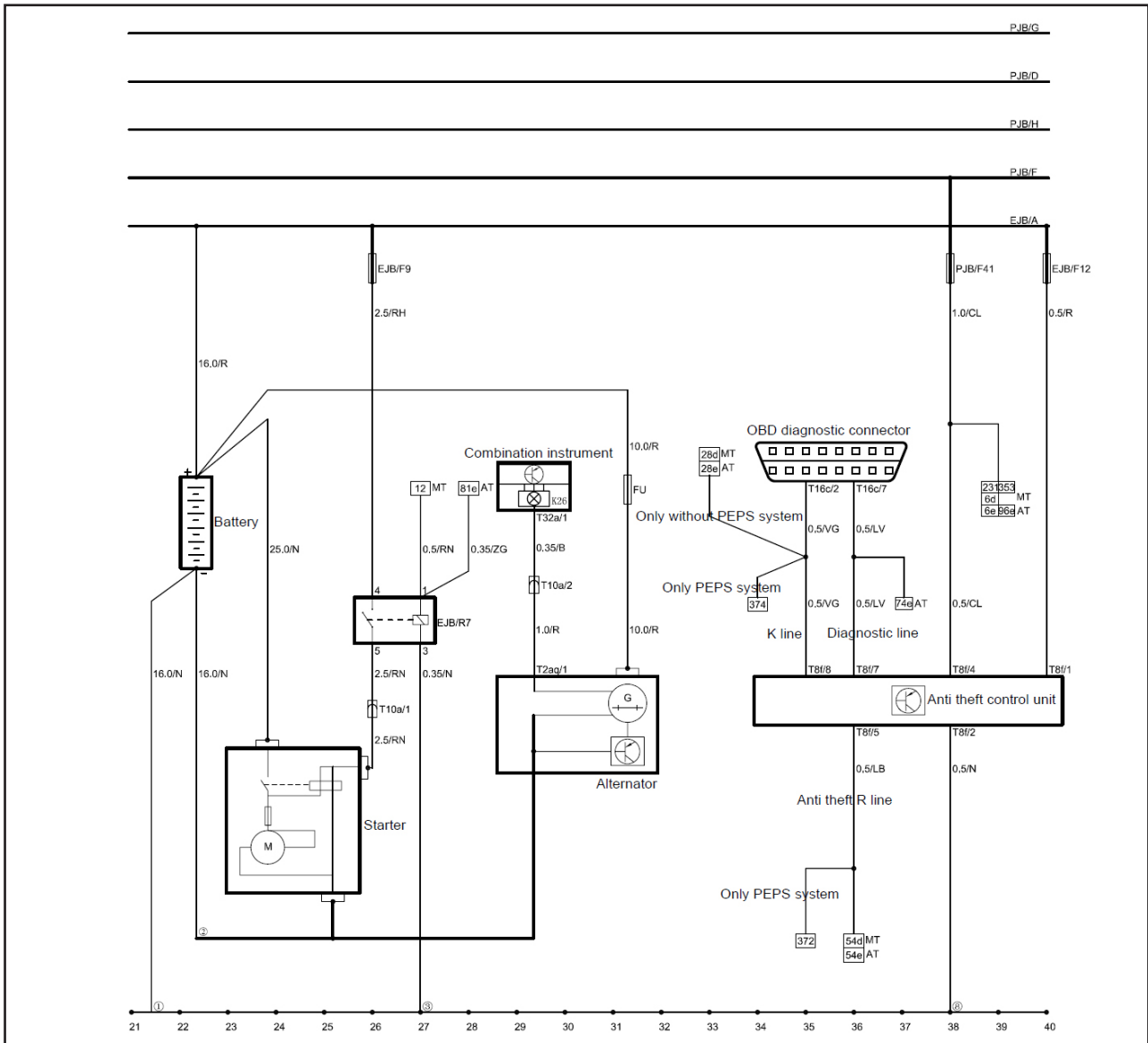

PJB F - اتصال، مسیر جعبه فیوز داخل اتاق  
 PJB H - اتصال، مسیر جعبه فیوز داخل اتاق  
 (۱) اتصال بدنه قطب منفی باتری به بدنه  
 (۲) قطب منفی باتری به موتور  
 (۳) اتصال بدنه روی محفظه موتور جلو چپ  
 (۸) اتصال بدنه ستون A چپ سرنشین

K26 - چراغ نشانگر شارژ دینام در جلو آمپر  
 EJB - جعبه فیوز محفظه موتور  
 PJB - جعبه فیوز داخل اتاق  
 FU - فیوز از دینام به باتری  
 T2aq - کانکتور دینام - دو پایه - مشکی  
 T8f - کانکتور واحد کنترل ضد سرقت - هشت پایه - مشکی  
 T10a - کانکتور کابل باتری به کابل اصلی، ۱۰ پایه، مشکی  
 T16c - کانکتور رابط عیب یاب ۱۶ - پایه - مشکی  
 T32 - کانکتور صفحه کیلومتر، ۳۲ پایه، آبی  
 EJB A - اتصال، جعبه فیوز محفظه موتور به قطب مثبت باتری  
 PJB D - اتصال، مسیر جعبه فیوز داخل اتاق  
 PJB G - اتصال، مسیر جعبه فیوز داخل اتاق



مدار بوق، فن رادیاتور و پمپ بنزین

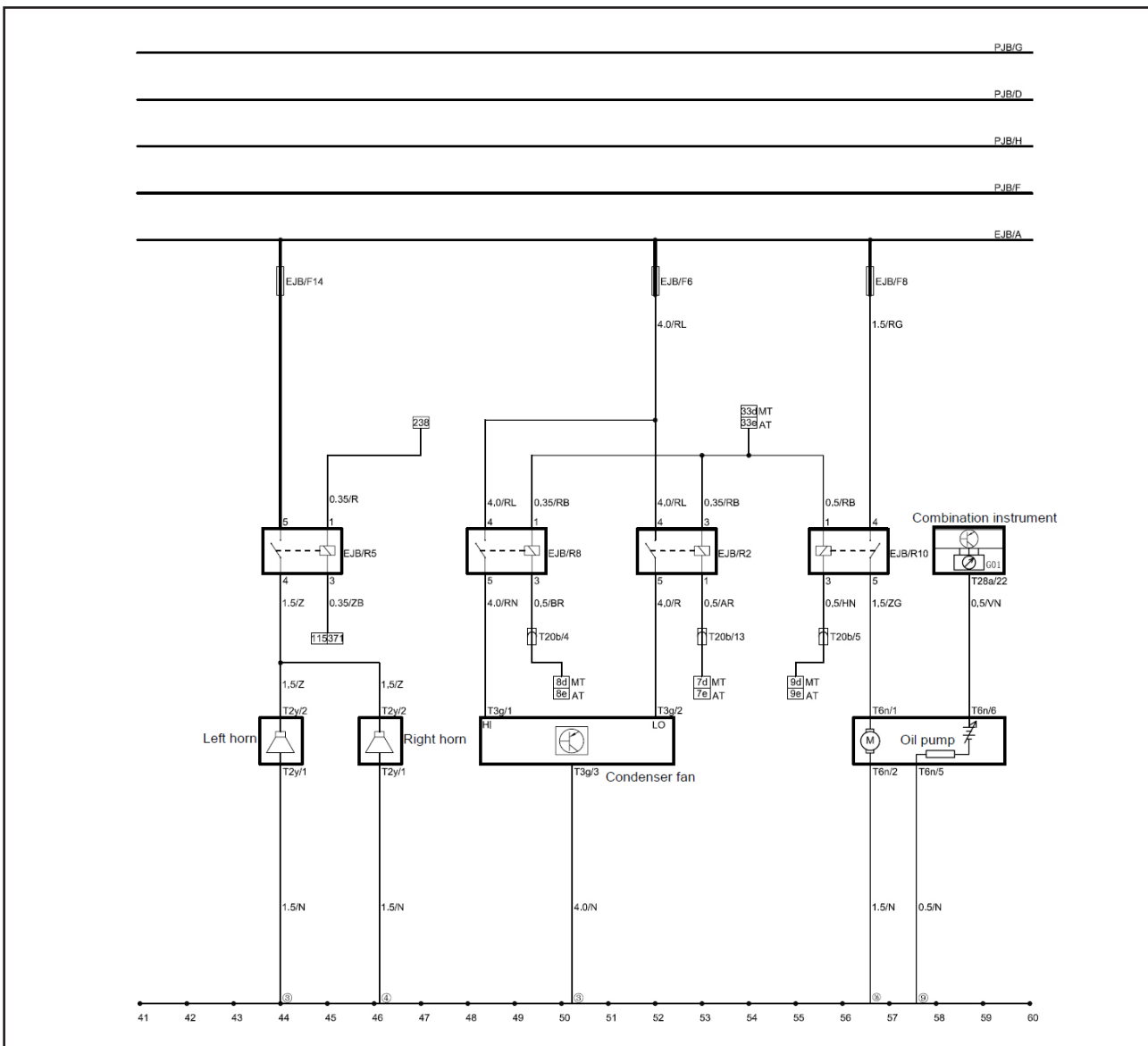

PJB H - اتصال، مسیر جعبه فیوز داخل اتاق  
 (۳) اتصال بدنه محفظه موتور جلو چپ  
 (۴) اتصال بدنه محفظه موتور جلو راست  
 (۹) اتصال بدنه ستون A راست سرنشین  
 (۱۶) اتصال بدنه سرنشین صندلی عقب راست

EJB - جعبه فیوز محفظه موتور  
 PJB - جعبه فیوز داخل اتاق  
 T2y - کانکتور بوق، ۲ پین، مشکی  
 T3g - کانکتور فن، ۳ پین، مشکی  
 T28 - کانکتور جلو آمپر، ۲۸ پین، مشکی  
 T6n - کانکتور پمپ بنزین، ۶ پین، قهوه ای  
 T20b - کانکتور کابل باتری به کابل اصلی، ۲۰ پین، مشکی  
 EJB A - اتصال، جعبه فیوز محفظه موتور به قطب مثبت باتری  
 PJB D - اتصال، مسیر جعبه فیوز داخل اتاق  
 PJB G - اتصال، مسیر جعبه فیوز داخل اتاق  
 PJB F - اتصال، مسیر جعبه فیوز داخل اتاق

مدار شیشه شوی و برف پاک کن

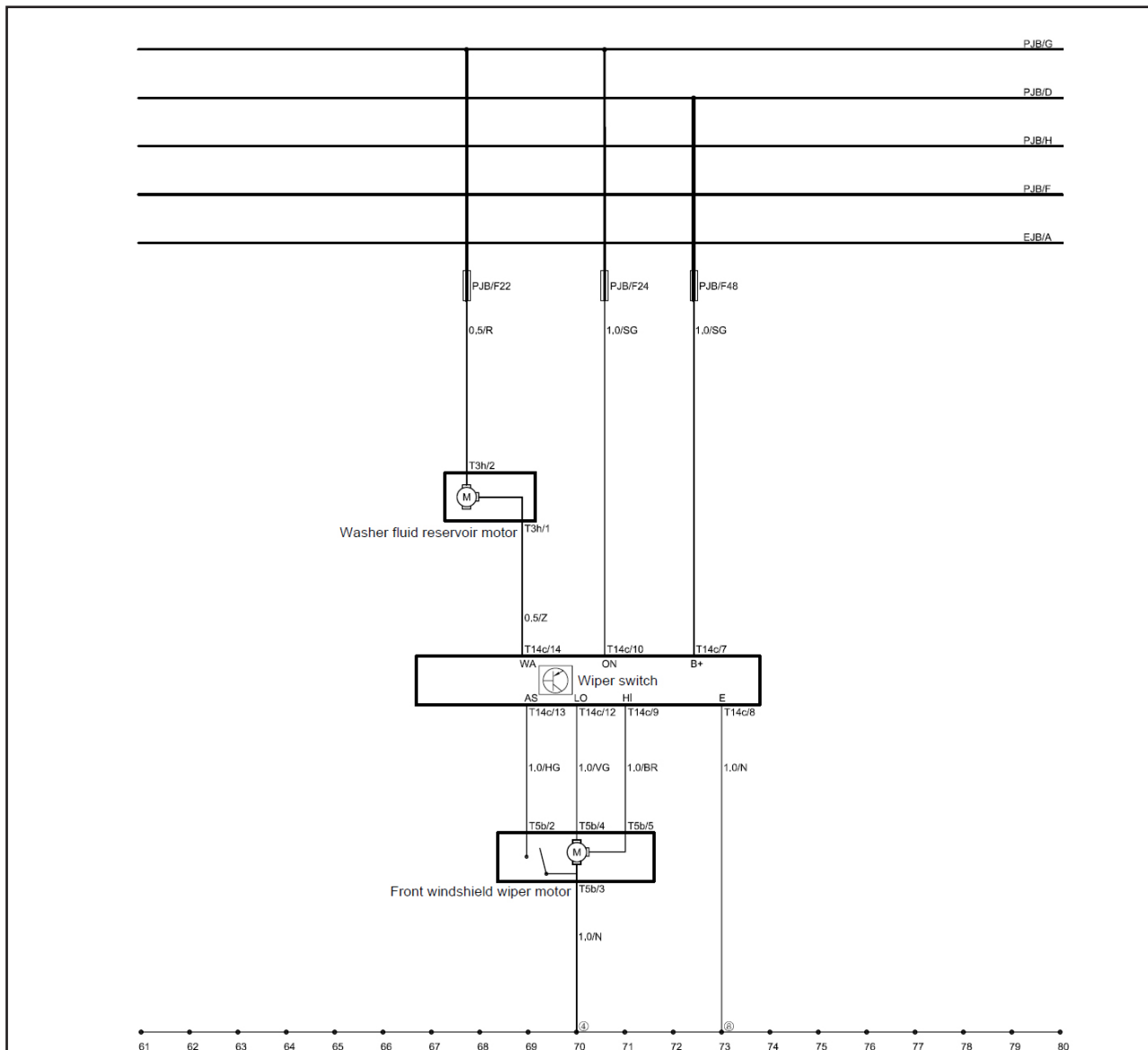

اتصال بدنه ستون A راست سرنشین

EJB - جعبه فیوز محفظه موتور

PJB - جعبه فیوز داخل اتاق

T3h - کانکتور موتور پمپ مایع شیشه شوی، ۳ سوراخ، مشکی

T5b - کانکتور موتور برف پاک کن جلو، ۵ پایه، مشکی

T14c - کانکتور کلید برف پاک کن، ۱۴ پایه، سفید

EJB A - اتصال، جعبه فیوز محفظه موتور به قطب مثبت باتری

PJB D - اتصال، مسیر جعبه فیوز داخل اتاق

PJB G - اتصال، مسیر جعبه فیوز داخل اتاق

PJB F - اتصال، مسیر جعبه فیوز داخل اتاق

PJB H - اتصال، مسیر جعبه فیوز داخل اتاق

اتصال بدنه محفظه موتور راست

## مدار واحد کنترل A/C، دمنده و مه زدای عقب

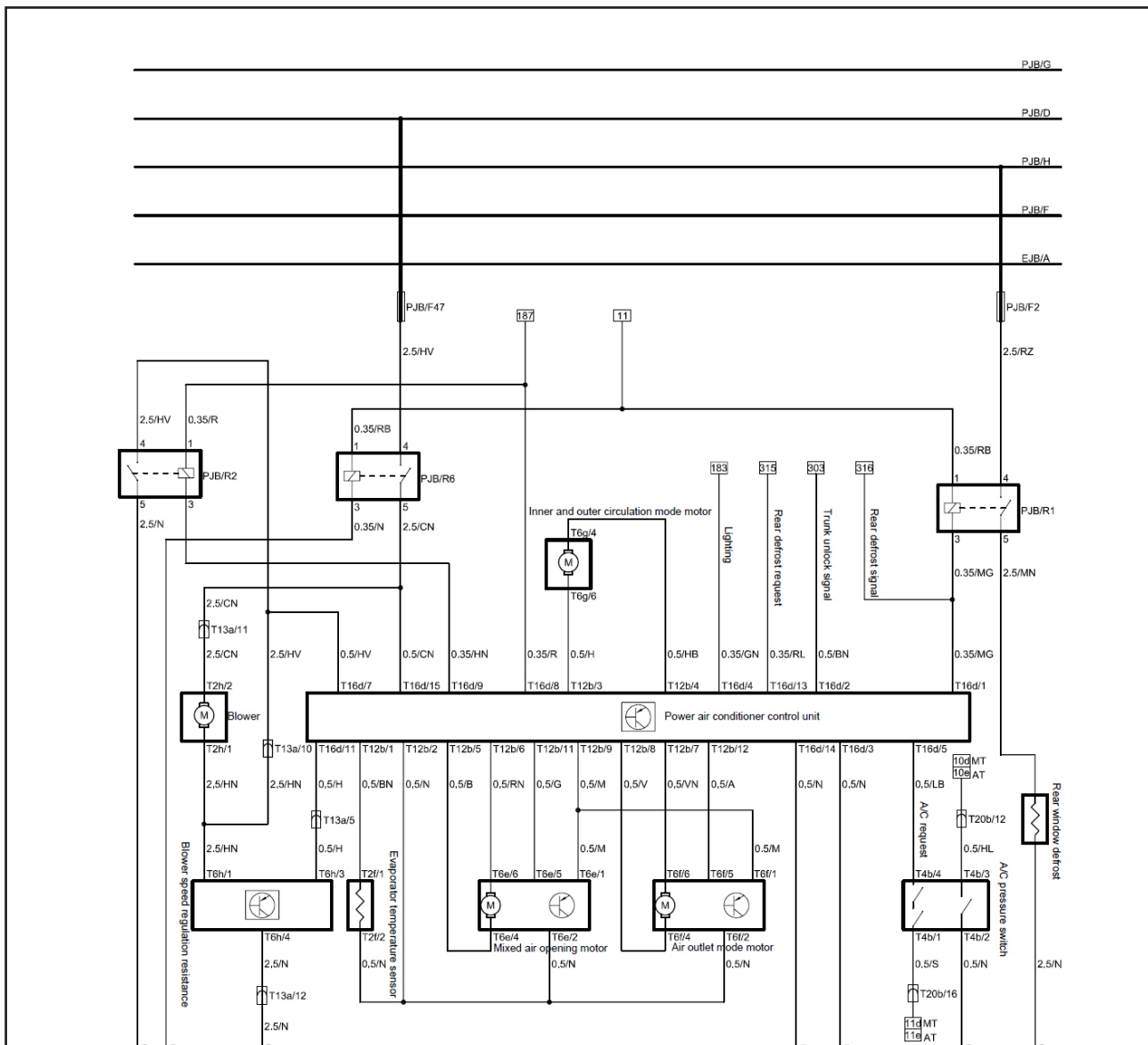

اتصال بدنه جلوی محفظه موتور  
 اتصال بدنه ستون A سرنشین جلو چپ  
 اتصال بدنه پایینی کابل اصلی روی ستون جلو راست  
 اتصال بدنه روی قطعه عرضی داشبورد  
 اتصال بدنه کابل اصلی روی ستون صندلی عقب راست  
 اتصال بدنه ستون B سرنشین جلو راست  
 اتصال EJB A- اتصالات، جعبه فیوز محفظه موتور به قطب مثبت باتری  
 اتصال PJB D- اتصالات، مسیر جعبه فیوز داخل اتاق  
 اتصال PJB G- اتصالات، مسیر جعبه فیوز داخل اتاق  
 اتصال PJB F- اتصالات، مسیر جعبه فیوز داخل اتاق  
 اتصال PJB H- اتصالات، مسیر جعبه فیوز داخل اتاق

EJB- جعبه فیوز محفظه موتور  
 PJB- جعبه فیوز داخل اتاق  
 T2f- کانکتور سنسور اواپراتور ۲، پایه، سفید  
 T2h- کانکتور بخاری - ۲ پایه - سفید  
 T4b- کانکتور سویچ فشار ۴، پایه، سبز  
 T6E- کانکتور موتور مدول تنظیم هوای ورودی، ۶ پین، سبز  
 T6f- کانکتور موتور مدول خروجی هوای ۶، پین، سبز  
 T6G- کانکتور موتور دمنده، ۲ پین، سفید  
 T6H- کانکتور رزیستور تنظیم سرعت دمنده، ۶ پین، سفید  
 T12b- کانکتور ۱۲، A/C ECU، پین، مشکی  
 T13a- کانکتور کابل اصلی و کابل برق ۱۳، پایه، سفید  
 T16d- کانکتور ۱۶، A/C ECU، پین، مشکی  
 T5c- کانکتور کابل اصلی و کابل چپ درب صندوق عقب، ۵ پین، مشکی  
 T20B- کانکتور کابل باتری به کابل اصلی، ۲۰ پین، مشکی



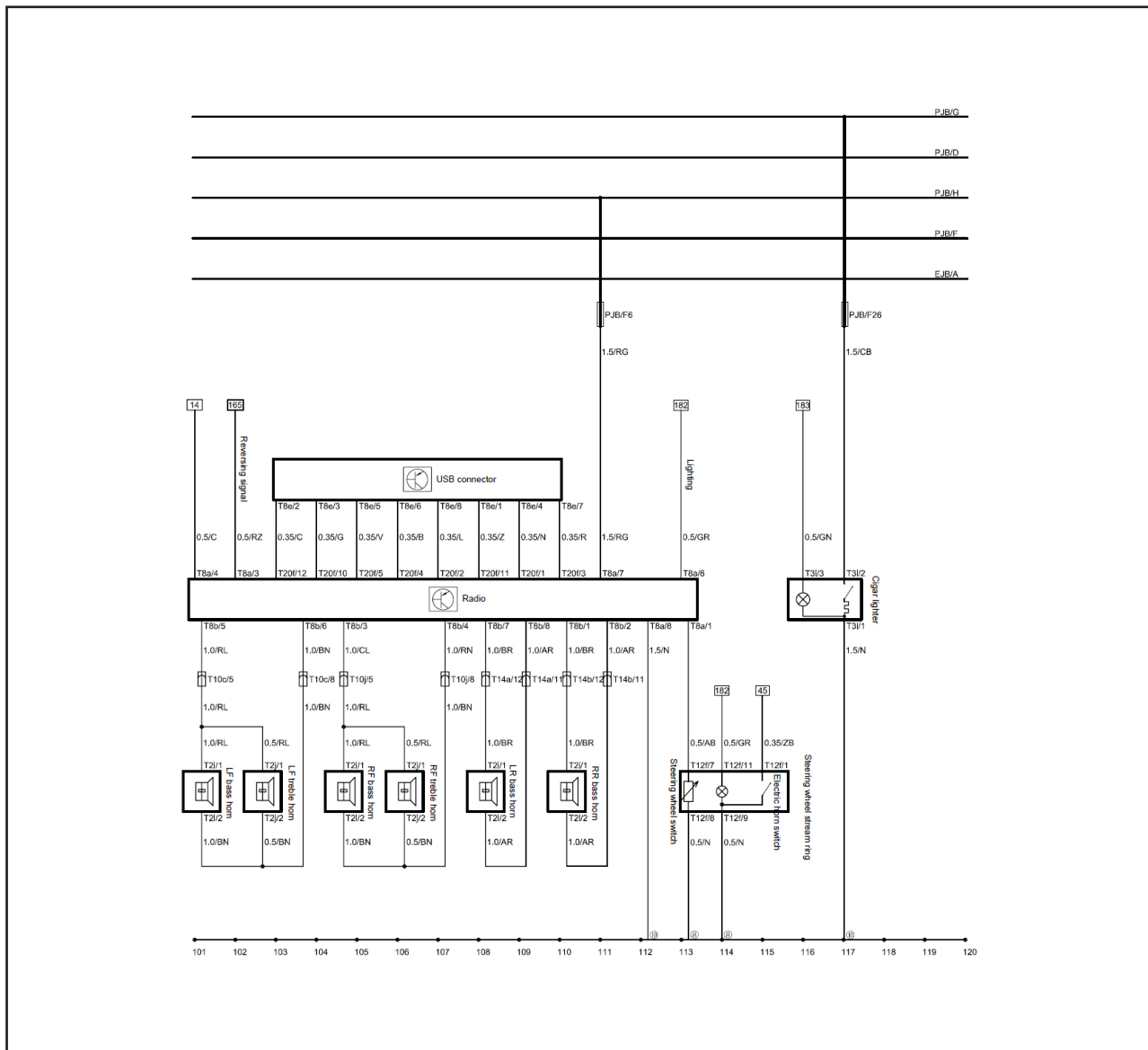

EJB A-اتصال، جعبه فیوز محفظه موتور به قطب مثبت باتری  
 PJB D-اتصال، مسیر جعبه فیوز داخل اتاق  
 PJB G-اتصال، مسیر جعبه فیوز داخل اتاق  
 PJB F-اتصال، مسیر جعبه فیوز داخل اتاق  
 PJB H-اتصال، مسیر جعبه فیوز داخل اتاق

EJB- جعبه فیوز محفظه موتور  
 PJB- جعبه فیوز داخل اتاق  
 T2i - کانکتور بوق- دو پایه - مشکی  
 T2j - کانکتور بوق- دو پایه - مشکی  
 T3i- کانکتور فندک- ۳ پایه - سفید  
 T8a- کانکتور رادیو A - هشت پایه - سفید  
 T8b- کانکتور رادیو B - هشت پایه - مشکی  
 T8e- کانکتور رابط USB - هشت پایه - مشکی  
 T10c- کانکتور رابط B دسته سیم اصلی و درب جلو چپ - ۱۰ پایه - سفید  
 T10j- کانکتور رابط A دسته سیم اصلی و درب جلو راست - ۱۰ پایه - سفید  
 T12f-کانکتور سوئیچ روی غربيلک فرمان - ۱۲ پایه - سفید  
 T14a- کانکتور رابط B دسته سیم اصلی و درب عقب چپ - ۱۴ پایه - سفید  
 T14b- کانکتور رابط B دسته سیم اصلی و درب عقب راست - ۱۴ پایه - سفید

## مدار کیسه هوا

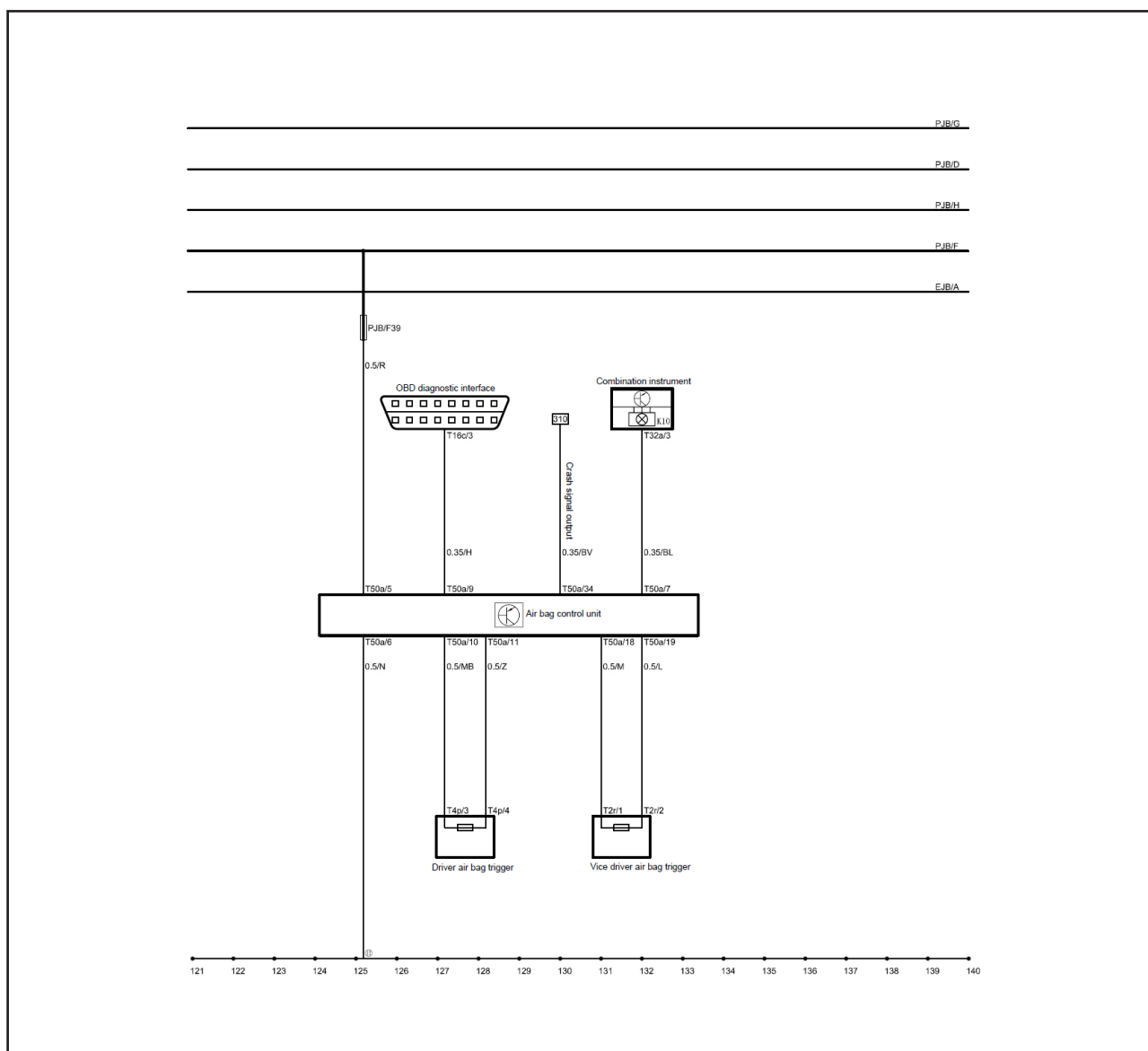

(۱۱) اتصال بدنه واحد کنترل کیسه هوا

EJB - جعبه فیوز محفظه موتور

PJB - جعبه فیوز داخل اتاق

K10 - چراغ نشانگر خطای کیسه هوا در جلو آمپر

T2r - کانکتور فعال کننده کیسه هوای سرنشین - دو پایه - زرد

T4p - کانکتور فعال کننده کیسه هوای راننده - ۴ پایه - زرد

T16c - کانکتور رابط عیب یاب - ۱۶ پایه - مشکی

T32a - کانکتور A صفحه کیلومتر - ۳۲ پایه - آبی

T50a - کانکتور واحد کنترل کیسه هوا دو حلقه ای - ۵۰ پایه - زرد

EJB A - اتصال، جعبه فیوز محفظه موتور به قطب مثبت باتری

PJB D - اتصال، مسیر جعبه فیوز داخل اتاق

PJB G - اتصال، مسیر جعبه فیوز داخل اتاق

PJB F - اتصال، مسیر جعبه فیوز داخل اتاق

PJB H - اتصال، مسیر جعبه فیوز داخل اتاق

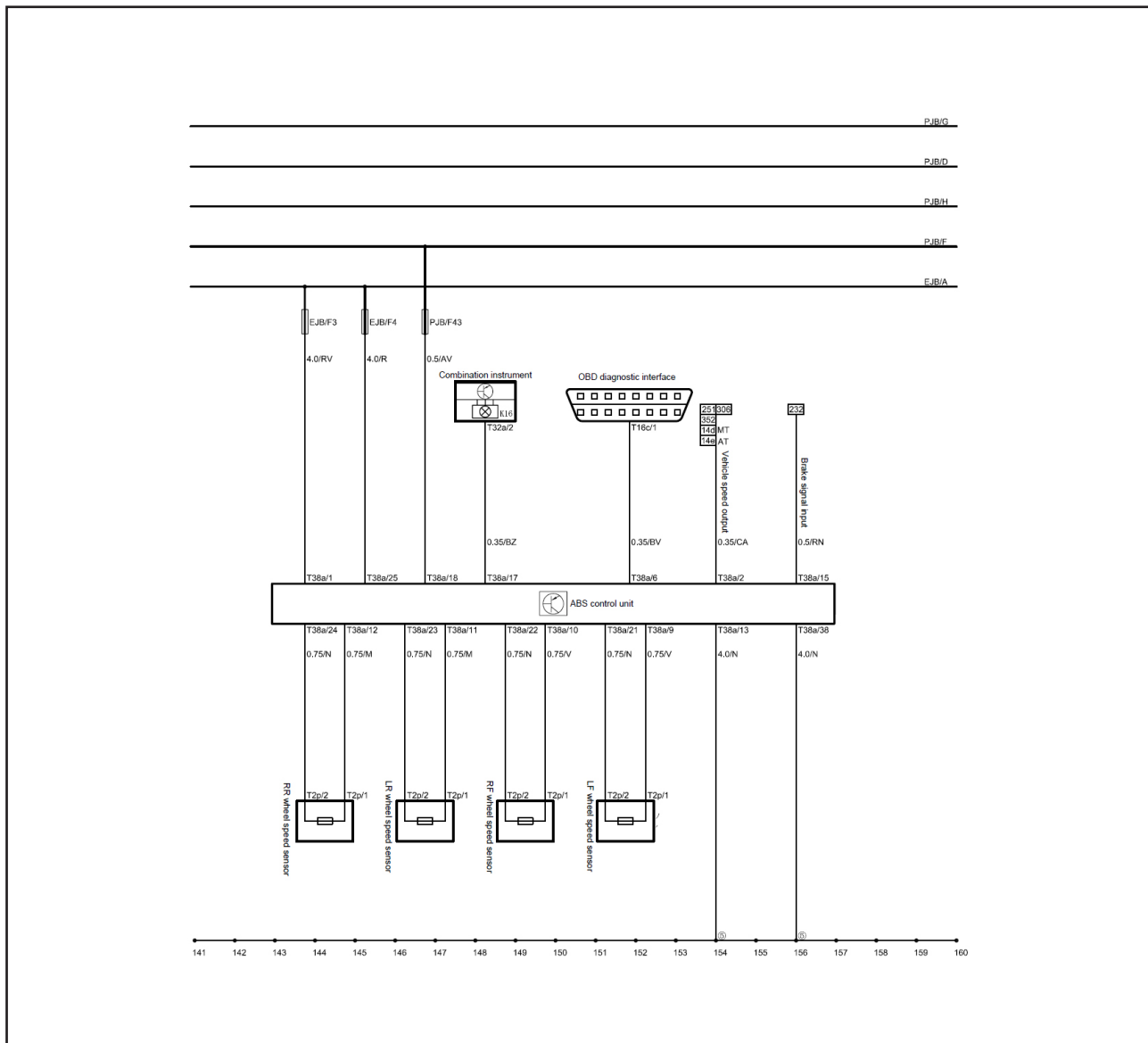

چراغ نشانگر خطای سیستم ترمز در جلو آمپر  
 EJB - جعبه فیوز محفظه موتور  
 PJB - جعبه فیوز داخل اتاق  
 T2p - کانکتور سنسور سرعت چرخ - ۲ پایه - مشکی  
 T16c - کانکتور رابط عیب یاب - ۱۶ پایه - مشکی  
 T32a - کانکتور A صفحه کیلومتر - ۳۲ پایه - آبی  
 T38a - کانکتور واحد کنترل سیستم ترمز - ۳۸ پایه - مشکی  
 EJB A - اتصال، جعبه فیوز محفظه موتور به قطب مثبت باتری  
 PJB D - اتصال، مسیر جعبه فیوز داخل اتاق  
 PJB G - اتصال، مسیر جعبه فیوز داخل اتاق  
 PJB F - اتصال، مسیر جعبه فیوز داخل اتاق  
 PJB H - اتصال، مسیر جعبه فیوز داخل اتاق  
 (۵) اتصال بدنه سیستم ترمز

## مدار سنسور دنده عقب و آینه بغل برقی

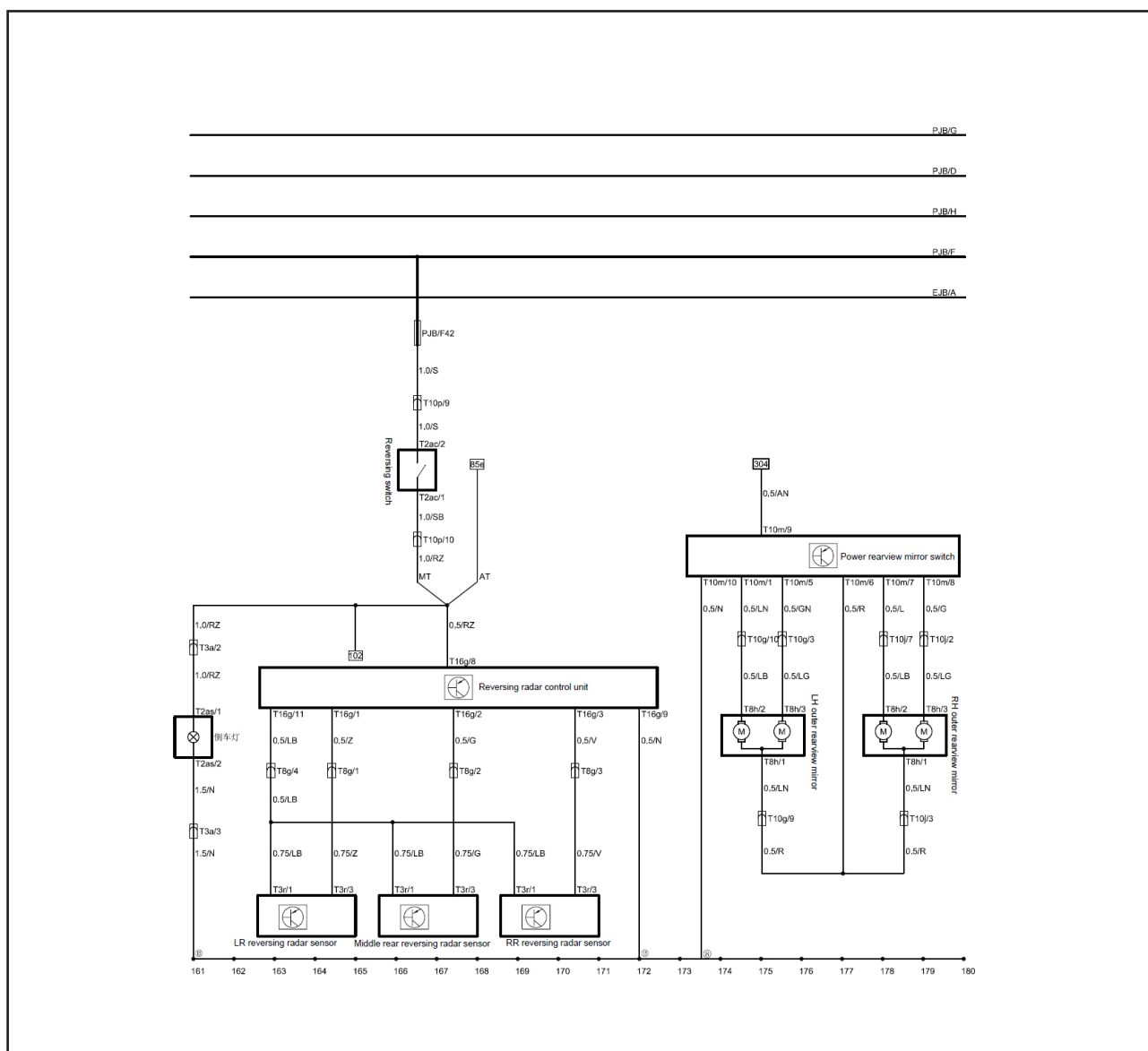

(۱۵) اتصال بدنه صندلی سرنشین عقب چپ  
EJB A-اتصال، جعبه فیوز محفظه موتور به قطب

مثبت باتری

PJB D-اتصال، مسیر جعبه فیوز داخل اتاق

PJB G-اتصال، مسیر جعبه فیوز داخل اتاق

PJB F-اتصال، مسیر جعبه فیوز داخل اتاق

PJB H-اتصال، مسیر جعبه فیوز داخل اتاق

EJB- جعبه فیوز محفظه موتور

PJB- جعبه فیوز داخل اتاق

T2ac- سوئیچ دنده عقب - ۲ پایه - مشکی (فقط برای مدل دستی)

T2as- کانکتور چراغ دنده عقب - ۲ پایه - مشکی

T3a- کانکتور A رابط دسته سیم اصلی و سپر عقب- ۳ پایه-سفید

T3r- کانکتور سنسور دنده عقب - ۳ پایه - سفید

T8g- کانکتور B رابط دسته سیم اصلی و سپر عقب- ۸ پایه-سفید

T8h- کانکتور C آینه بغل برقی - ۱۰ پایه - نارنجی

T10g- کانکتور C رابط دسته سیم اصلی و درب جلو چپ- ۱۰ پایه-نارنجی

T10j- کانکتور B رابط دسته سیم اصلی و درب جلو راست- ۱۰ پایه- سفید

T10m- کانکتور کلید آینه بغل برقی - ۱۰ پایه - سفید

T10p- کانکتور C رابط دسته سیم اصلی و موتور- ۱۰ پایه- مشکی

T16g- کانکتور واحد کنترل سنسور دنده عقب- ۱۰ پایه- مشکی

(۸) اتصال بدنه ستون A سرنشین جلو چپ

مدار کنترل چراغ ها، چراغ مه شکن جلو

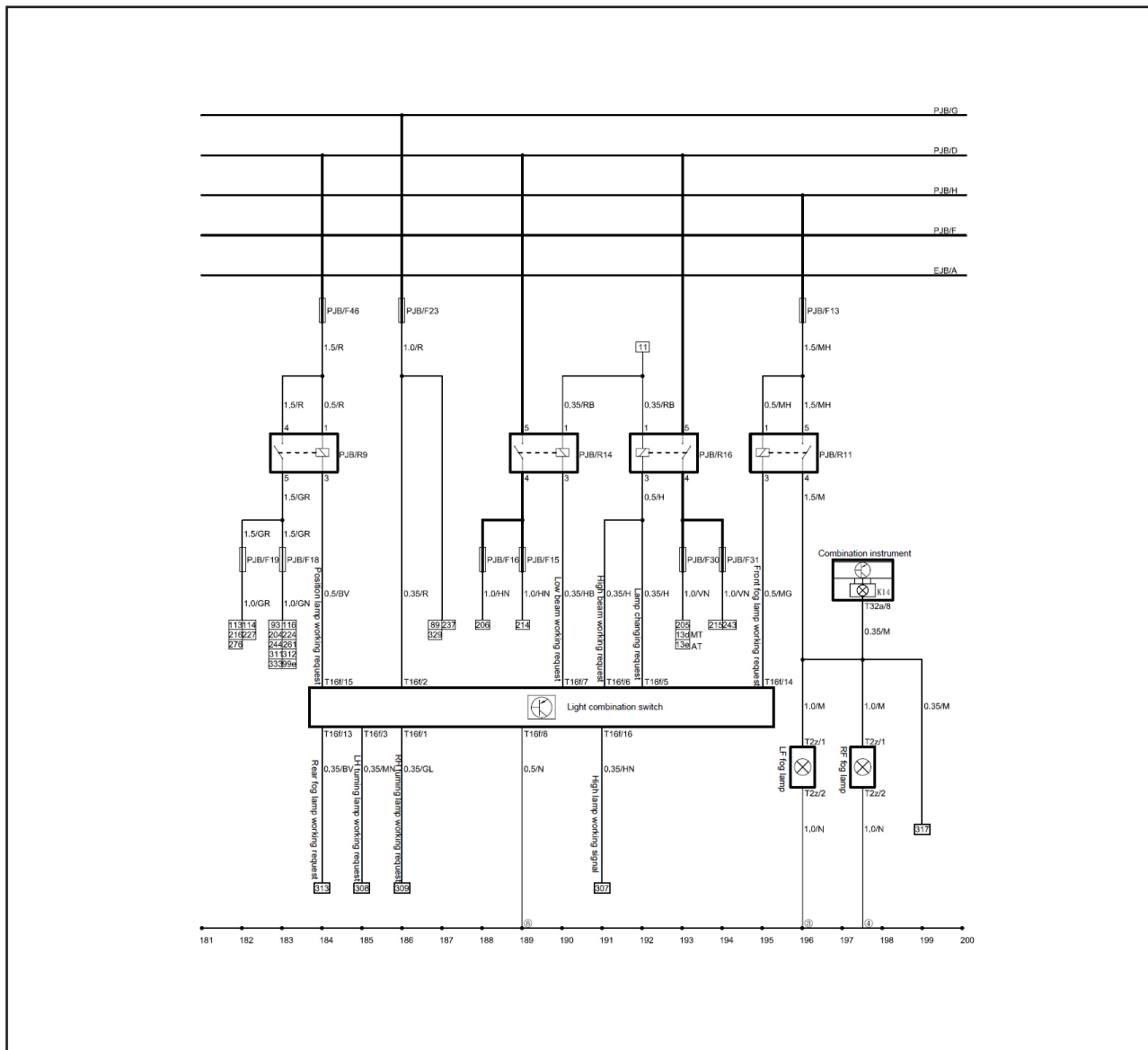

PJB H-اتصال، مسیر جعبه فیوز داخل اتاق

EJB- جعبه فیوز محفظه موتور

PJB- جعبه فیوز داخل اتاق

K14 - نشانگر چراغ مه شکن جلو در جلو آمپر

T2z - کانکتور مه شکن جلو - ۲ پایه - مشکی

T16f - کانکتور کلید مجموعه چراغ ها - ۱۶ پایه - مشکی

T32a - کانکتور A صفحه کیلومتر - ۳۲ پایه - آبی

(۳) اتصال بدنه محفظه موتور جلو چپ

(۴) اتصال بدنه محفظه موتور جلو راست

(۸) اتصال بدنه ستون A چپ سرنشین جلو

EJB A- اتصال، جعبه فیوز محفظه موتور به قطب مثبت باتری

PJB D-اتصال، مسیر جعبه فیوز داخل اتاق

PJB G-اتصال، مسیر جعبه فیوز داخل اتاق

PJB F- اتصال، مسیر جعبه فیوز داخل اتاق



## چراغ های جلو

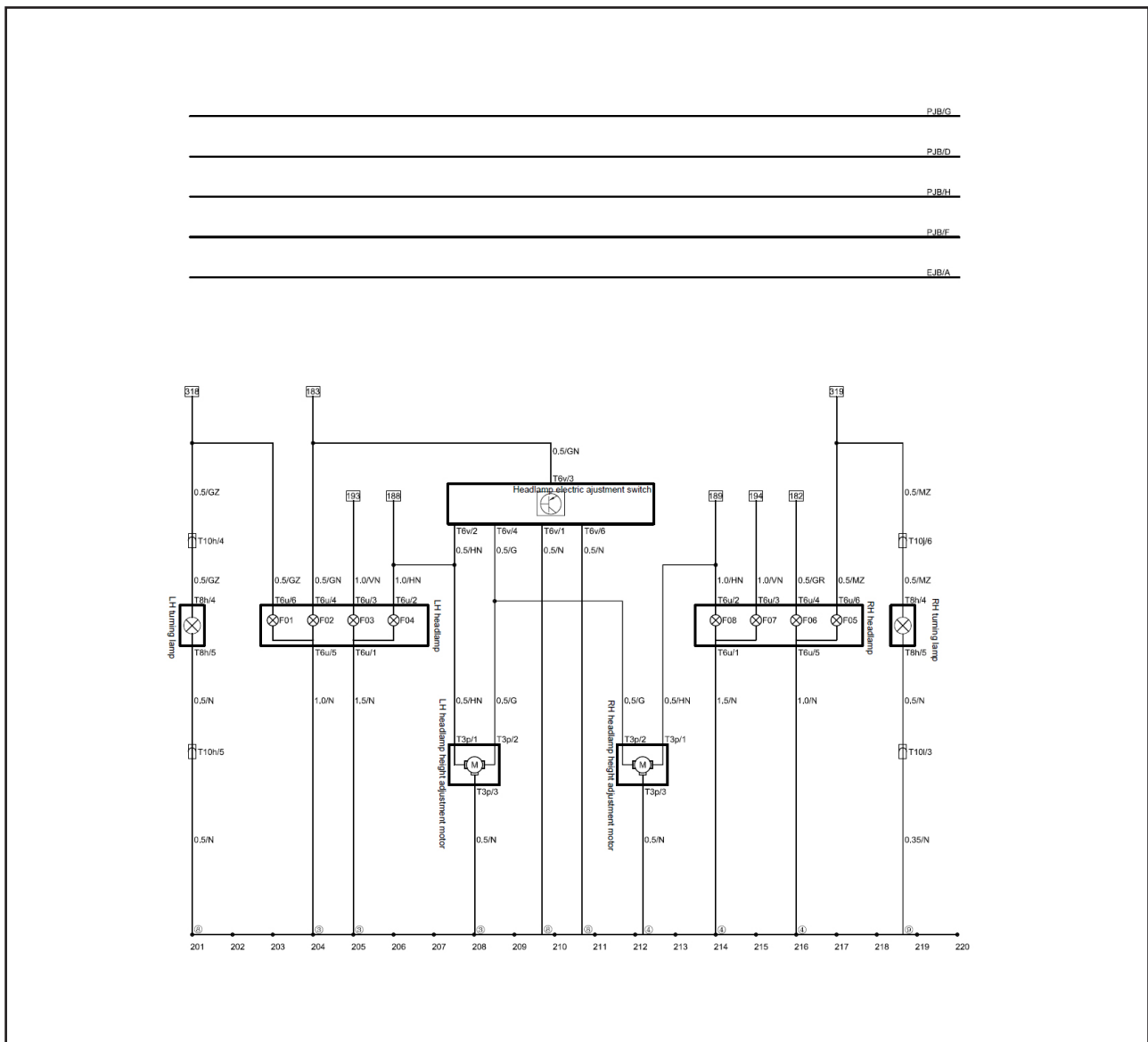

PJB G-اتصال، مسیر جعبه فیوز  
داخل اتاق  
PJB F-اتصال، مسیر جعبه فیوز  
داخل اتاق  
PJB H-اتصال، مسیر جعبه فیوز  
داخل اتاق  
(۳) اتصال بدنه محفظه موتور جلو چپ  
(۴) اتصال بدنه محفظه موتور جلو  
راست  
(۸) اتصال بدنه ستون A چپ سرنشین  
(۹) اتصال بدنه ستون A راست سرنشین

T6v - کانکتور کلید تنظیم ارتفاع برقی چراغ  
های جلو - ۶ پایه-سفید  
T8h -کانکتور آینه بغل برقی - ۸ پایه - زرد  
T10h - کانکتور رابط A دسته سیم اصلی و  
درب جلو چپ - ۱۰ پایه -مشکی  
T10i - کانکتور رابط A دسته سیم اصلی و  
درب جلو راست - ۱۰ پایه -مشکی  
T10j - کانکتور رابط B دسته سیم اصلی و  
درب جلو راست - ۱۰ پایه -سفید  
EJB A-اتصال، جعبه فیوز محفظه موتور به  
قطب مثبت باتری  
PJB D-اتصال، مسیر جعبه فیوز داخل اتاق

F01 - چراغ راهنمای جلو چپ  
F02 - چراغ موقعیت جلو چپ  
F03 - چراغ نور بالای جلو چپ  
F04 - چراغ نور پایین جلو چپ  
F05 - چراغ راهنمای جلو راست  
F06 - چراغ موقعیت جلو راست  
F07 - چراغ نور بالای جلو راست  
F08 - چراغ نور پایین جلو راست  
EJB - جعبه فیوز محفظه موتور  
PJB - جعبه فیوز داخل اتاق  
T3p - کانکتور موتور تنظیم ارتفاع  
چراغ های جلو - ۳ پایه-مشکی  
T6u - کانکتور چراغ جلو - ۶ پایه - مشکی

## مدار سانروف، چراغ های اتاق، چراغ های عقب

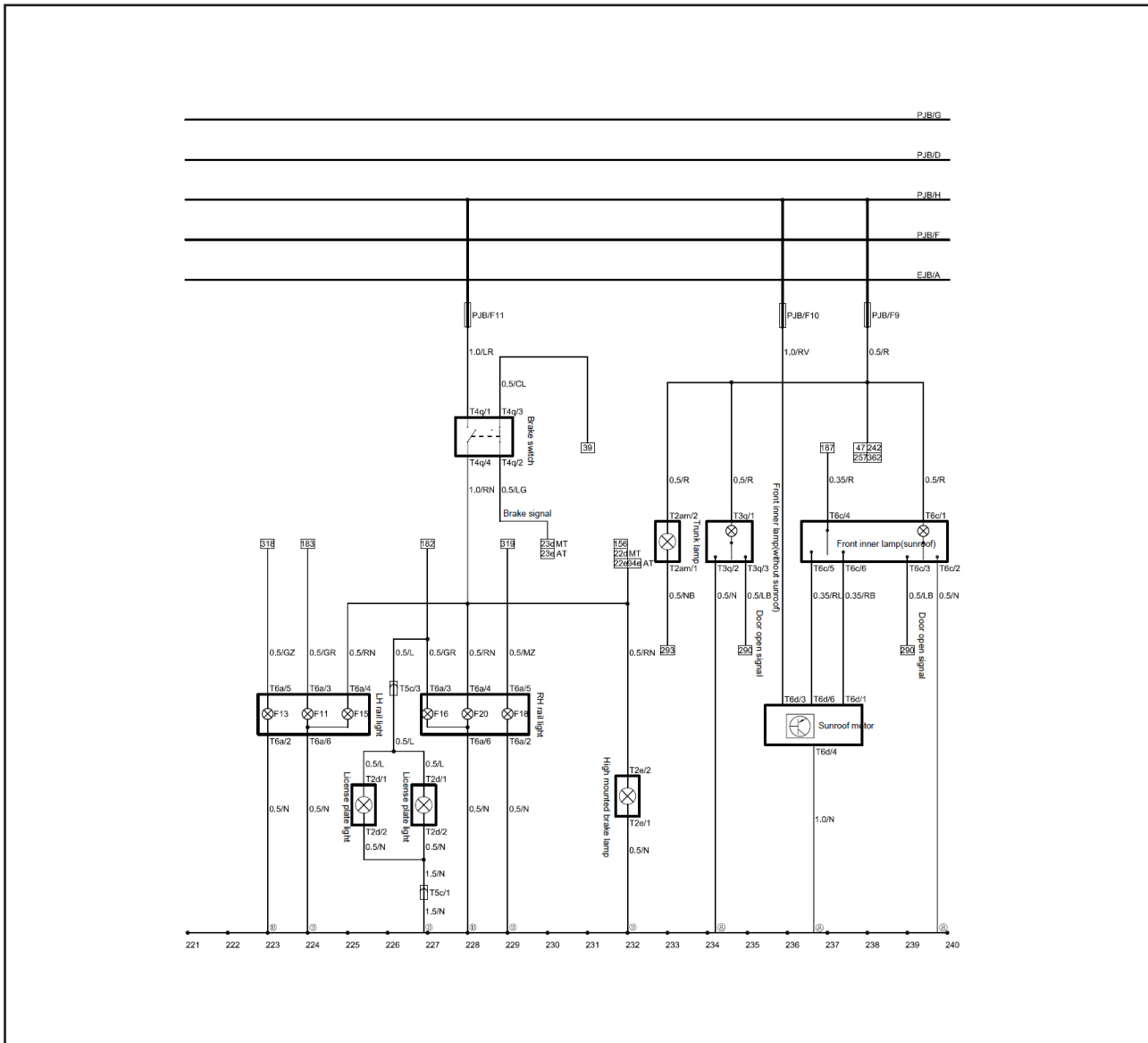

T5c - کانکتور رابط A دسته سیم اصلی و درب صندوق - ۵ پایه - مشکی  
 T6a - کانکتور چراغ صندوق عقب ، ۶ پایه، سفید  
 T6c - کانکتور چراغ اتاق جلو (با سانروف) - ۶ پایه - سفید  
 T6d - کانکتور موتور سانروف - ۶ پایه - خاکستری  
 EJB A - اتصال، جعبه فیوز محفظه موتور به قطب مثبت باتری  
 PJB D - اتصال، مسیر جعبه فیوز داخل اتاق  
 PJB G - اتصال، مسیر جعبه فیوز داخل اتاق  
 PJB F - اتصال، مسیر جعبه فیوز داخل اتاق  
 PJB H - اتصال، مسیر جعبه فیوز داخل اتاق  
 (۸) اتصال بدنه ستون A چپ سرنشین  
 (۱۶) اتصال بدنه صندلی سرنشین عقب چپ

F11 - چراغ موقعیت عقب چپ  
 F13 - چراغ راهنمای عقب چپ  
 F15 - چراغ ترمز عقب چپ  
 F16 - چراغ موقعیت عقب راست  
 F18 - چراغ راهنمای عقب راست  
 F20 - چراغ ترمز عقب راست  
 EJB - جعبه فیوز محفظه موتور  
 PJB - جعبه فیوز داخل اتاق  
 T2d - کانکتور چراغ پلاک - ۲ پایه - مشکی  
 T2e - کانکتور چراغ ترمز سوم - ۲ پایه - سفید  
 T2am - کانکتور چراغ صندوق - ۲ پایه - سفید  
 T3q - کانکتور چراغ اتاق جلو (بدون سانروف) - ۳ پایه - سفید  
 T4q - کانکتور کلید ترمز - ۴ پایه - مشکی

## مدار عیب یاب و صفحه کیلومتر

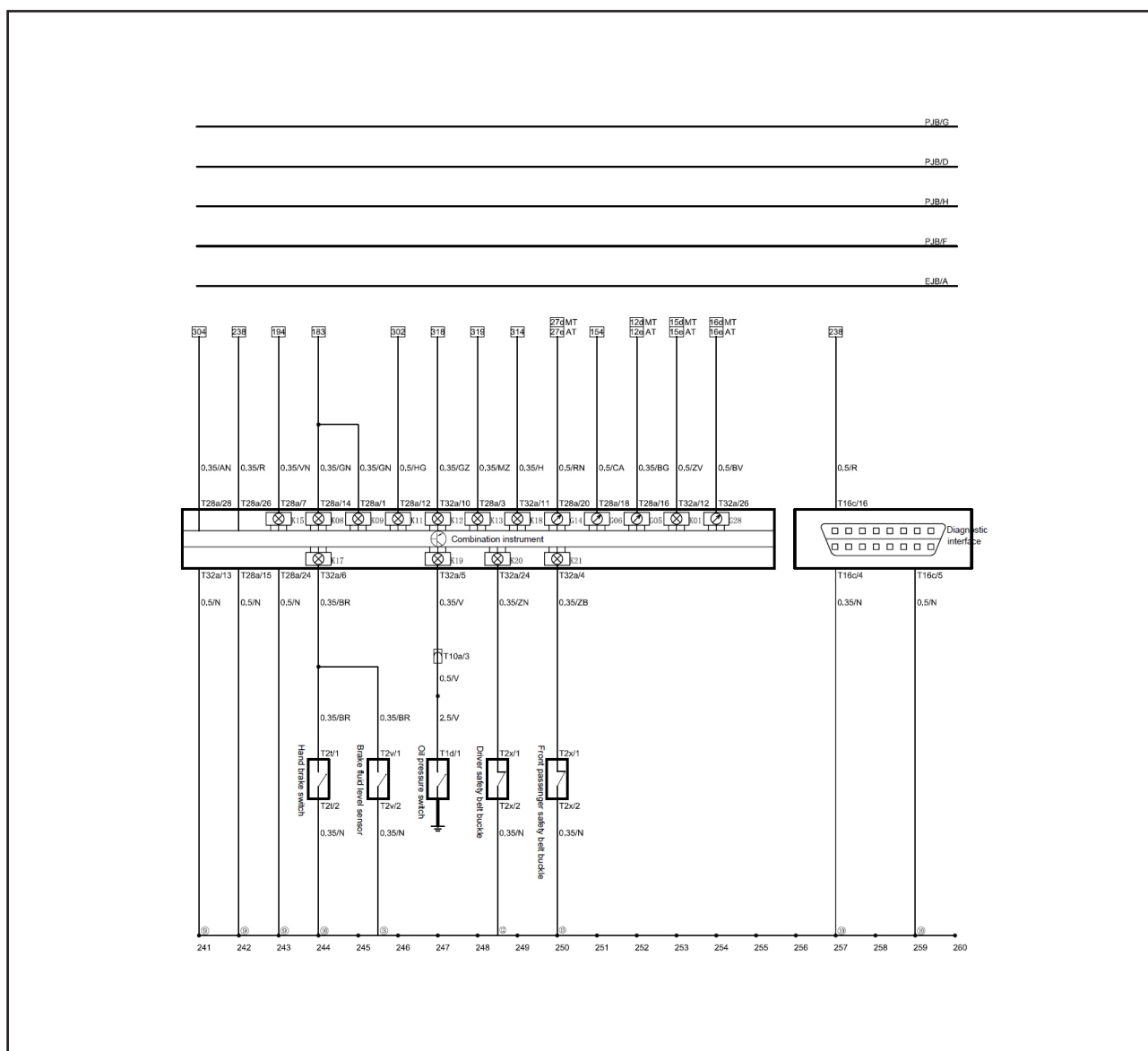

- |  |                                       |
|--|---------------------------------------|
| G14 - نشانگر دمای خنک کننده                            | K01 - نشانگر عیب موتور                |
| G28 - نشانگر مصرف روغن                                 | K08 - نشانگر نور پس زمینه در جلو آمپر |
| EJB - جعبه فیوز محفظه موتور                            | K09 - نشانگر چراغ موقعیت              |
| PJB - جعبه فیوز داخل اتاق                              | K11 - نشانگر چراغ مه شکن عقب          |
| T1d - کانکتور سنسور فشار روغن - ۱ پایه                 | K12 - نشانگر چراغ راهنمای چپ          |
| T2t - کانکتور سوئیچ ترمز دستی - ۲ پایه - مشکی          | K13 - نشانگر چراغ راهنمای راست        |
| T2v - کانکتور سطح مایع ترمز - ۲ پایه - خاکستری         | K15 - نشانگر نور بالا                 |
| T2x - کانکتور قلاب کمربند ایمنی - ۲ پایه - سفید        | K17 - نشانگر سیستم ترمز               |
| T10a - کانکتور رابط A دسته سیم اصلی و موتور - ۱۰ پایه  | K18 - نشانگر باز بودن درب ها          |
| - مشکی   | K19 - نشانگر فشار روغن                |
| T16c - کانکتور رابط عیب یاب - ۱۶ پایه - مشکی           | K20 - نشانگر کمربند ایمنی راننده      |
| T28a - کانکتور A صفح کیلومتر - ۲۸ پایه - مشکی          | K21 - نشانگر کمربند ایمنی سرنشین جلو  |
| T32a - کانکتور B صفح کیلومتر - ۳۲ پایه - آبی           | G05 - نشانگر دور سنج                  |
| EJB A - اتصال، جعبه فیوز محفظه موتور به قطب مثبت باتری | G06 - نشانگر سرعت خودرو               |

- PJB D-اتصال، مسیر جعبه فیوز داخل اتاق
- PJB G-اتصال، مسیر جعبه فیوز داخل اتاق
- PJB F-اتصال، مسیر جعبه فیوز داخل اتاق
- PJB H-اتصال، مسیر جعبه فیوز داخل اتاق
- (۳) اتصال بدنه محفظه موتور جلو چپ
- (۹) اتصال بدنه ستون A راست سرنشین
- (۱۰) اتصال بدنه قطعه عرضی داشبورد
- (۱۲) اتصال بدنه ستون B چپ سرنشین
- (۱۳) اتصال بدنه ستون B راست سرنشین



## مدار شیشه بالابر برقی

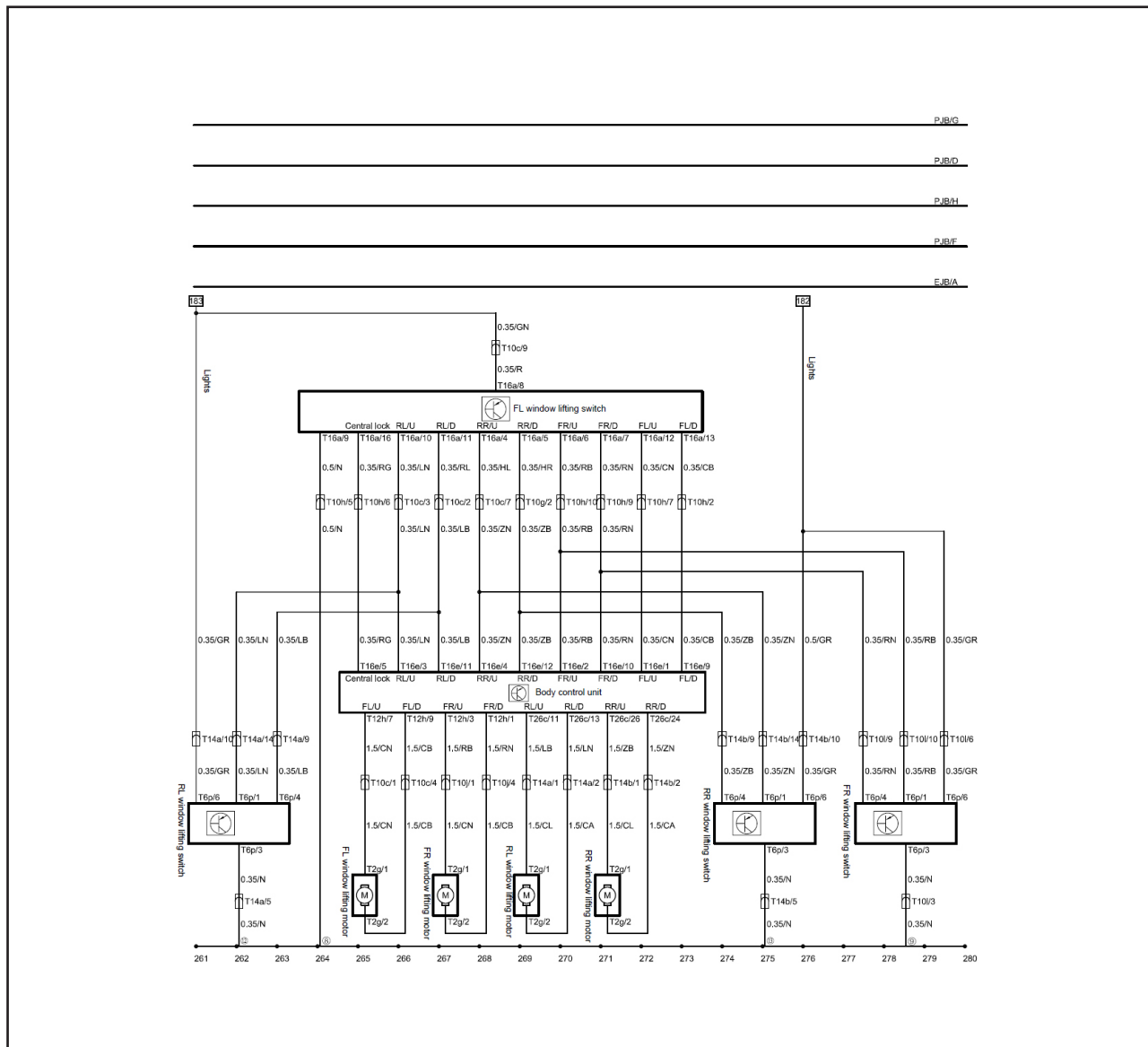

EJB - جعبه فیوز محفظه موتور

PJB - جعبه فیوز داخل اتاق

T2g - کانکتور موتور شیشه بالابر - پایه سفید

T6p - کانکتور کلید شیشه بالابر - پایه مشکی

T10c - کانکتور رابط B دسته سیم اصلی و درب جلو چپ - پایه سفید

T10g - کانکتور رابط C دسته سیم اصلی و درب جلو چپ - پایه نارنجی

T10h - کانکتور رابط A دسته سیم اصلی و درب جلو چپ - پایه مشکی

T10i - کانکتور رابط A دسته سیم اصلی و درب جلو راست - پایه مشکی

T10j - کانکتور رابط B دسته سیم اصلی و درب جلو راست - پایه سفید

T12h - کانکتور واحد کنترل بدنه A - دوازده پایه - سفید

T14a - کانکتور رابط دسته سیم اصلی و درب عقب چپ - پایه سفید

T14b - کانکتور رابط دسته سیم اصلی و درب عقب راست - پایه سفید

T16a - کانکتور کلید شیشه بالابر جلو چپ - پایه قهوه ای

T16e - کانکتور واحد کنترل بدنه A - شانزده پایه - سفید

T26c - کانکتور واحد کنترل بدنه B - بیست و شش پایه - سفید

- EJB A-اتصال، جعبه فیوز محفظه موتور به قطب مثبت باتری
- PJB D-اتصال، مسیر جعبه فیوز داخل اتاق
- PJB G-اتصال، مسیر جعبه فیوز داخل اتاق
- PJB F-اتصال، مسیر جعبه فیوز داخل اتاق
- PJB H-اتصال، مسیر جعبه فیوز داخل اتاق
- (۸) اتصال بدنه ستون A سرنشین چپ
- (۹) اتصال بدنه ستون A سرنشین راست
- (۱۲) اتصال بدنه ستون B سرنشین چپ
- (۱۳) اتصال بدنه ستون B سرنشین راست

## مدار سیستم قفل مرکزی

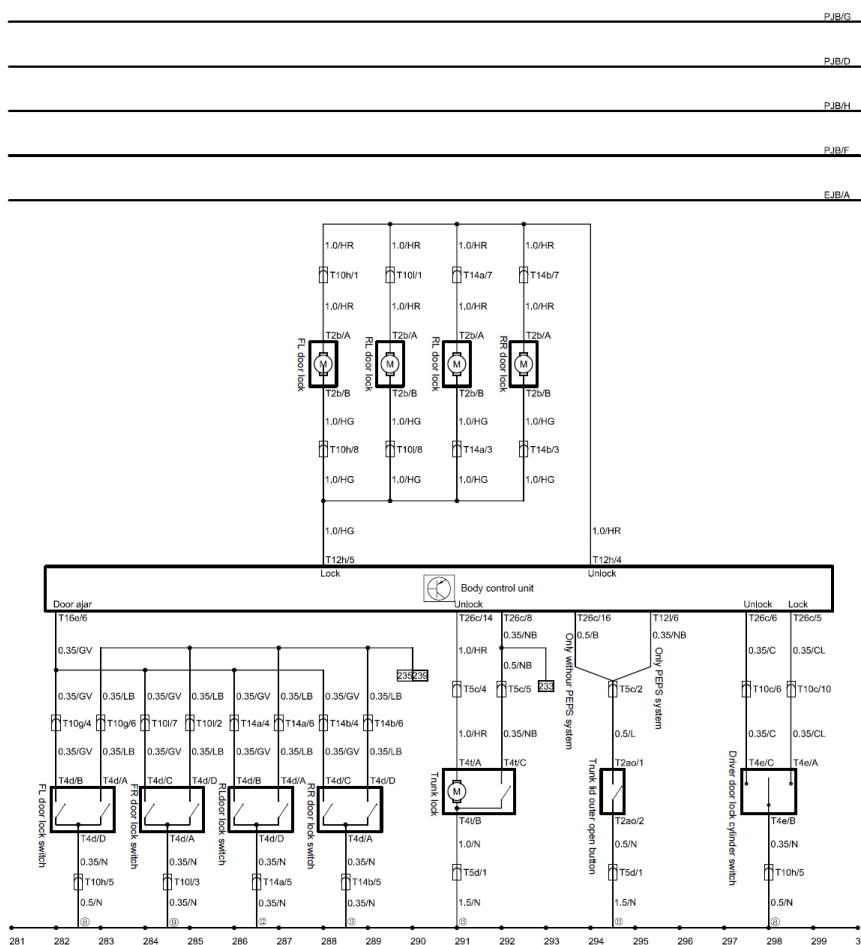

EJB - جعبه فیوز محفظه موتور

PJB - جعبه فیوز داخل اتاق

T2b - کانکتور موتور قفل مرکزی - ۲ پایه - مشکی

T2a0 - کانکتور دکمه صندوق پران - ۲ پایه - سفید

T4d - کانکتور کلید لادری - ۴ پایه - مشکی

T4e - کانکتور کلید قفل درب راننده

T4t - کانکتور موتور قفل صندوق - ۴ پایه - سفید

T5c - کانکتور رابط A دسته سیم اصلی و درب صندوق - ۵ پایه - مشکی

T5d - کانکتور رابط B دسته سیم اصلی و درب صندوق - ۵ پایه - قهوه ای

T10c - کانکتور رابط B دسته سیم اصلی و درب جلو چپ - ۱۰ پایه - سفید

T10g - کانکتور رابط C دسته سیم اصلی و درب جلو چپ - ۱۰ پایه - نارنجی

T10h - کانکتور رابط A دسته سیم اصلی و درب جلو چپ - ۱۰ پایه - مشکی

T10i - کانکتور رابط A دسته سیم اصلی و درب جلو راست - ۱۰ پایه - مشکی

T12h - کانکتور واحد کنترل بدنه A - دوازده پایه - سفید

- T12i- کانکتور واحد کنترل بدنه E - دوازده پایه - سفید
- T14a- کانکتور رابط دسته سیم اصلی و درب عقب چپ - ۱۴ پایه - سفید
- T14b- کانکتور رابط دسته سیم اصلی و درب عقب راست - ۱۴ پایه - سفید
- T16e- کانکتور واحد کنترل بدنه C - شانزده پایه - سفید
- T26c- کانکتور واحد کنترل بدنه B - بیست و شش پایه - سفید
- EJB A-اتصال، جعبه فیوز محفظه موتور به قطب مثبت باتری
- PJB D-اتصال، مسیر جعبه فیوز داخل اتاق
- PJB G-اتصال، مسیر جعبه فیوز داخل اتاق
- PJB F-اتصال، مسیر جعبه فیوز داخل اتاق
- PJB H-اتصال، مسیر جعبه فیوز داخل اتاق
- (۸) اتصال بدنه ستون A سرنشین چپ
- (۹) اتصال بدنه ستون A سرنشین راست
- (۱۲) اتصال بدنه ستون B سرنشین چپ
- (۱۳) اتصال بدنه ستون B سرنشین راست
- (۱۵) اتصال بدنه سرنشین صندلی عقب چپ



## مدار واحد کنترل بدنه

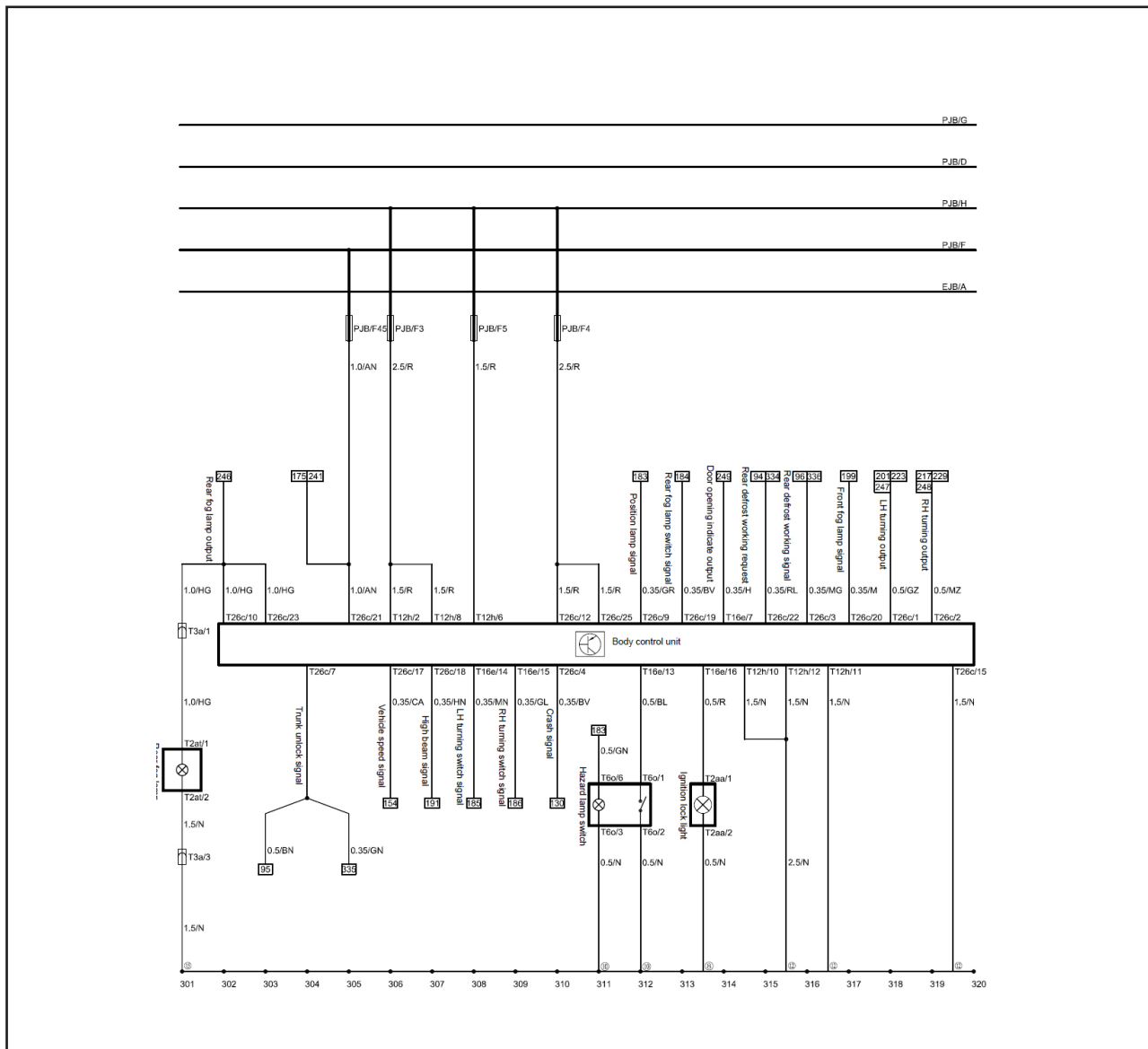

- EJB - جعبه فیوز محفظه موتور  
 PJB - جعبه فیوز داخل اتاق  
 T2aa - کانکتور چراغ دور سوئیچ استارت - ۲ پایه - سفید  
 T2at - کانکتور مه شکن عقب - ۲ پایه - مشکی  
 T3a - کانکتور رابط A دسته سیم اصلی و سپر عقب - ۳ پایه - سفید (۱۰) اتصال بدنه قطعه عرضی داشبورد  
 T4k - کانکتور رابط A دسته سیم اصلی و درب ریلی عقب راست - ۴ پایه - سفید (۱۲) اتصال بدنه ستون B سرنشین چپ  
 T5c - کانکتور رابط A دسته سیم اصلی و صندوق عقب - ۵ پایه - مشکی (۱۵) اتصال بدنه سرنشین صندلی عقب چپ  
 T6o - کانکتور کلید راهنما - ۶ پایه - آبی  
 T12h - کانکتور واحد کنترل بدنه A - دوازده پایه - سفید  
 T16e - کانکتور واحد کنترل بدنه C - شانزده پایه - سفید  
 T26c - کانکتور واحد کنترل بدنه B - بیست و شش پایه - سفید  
 EJB A - جعبه فیوز محفظه موتور به قطب مثبت باتری  
 PJB D - اتصال، مسیر جعبه فیوز داخل اتاق
- PJB G - اتصال، مسیر جعبه فیوز داخل اتاق  
 PJB D - اتصال، مسیر جعبه فیوز داخل اتاق  
 PJB H - اتصال، مسیر جعبه فیوز داخل اتاق  
 PJB F - اتصال، مسیر جعبه فیوز داخل اتاق  
 EJB A - اتصال، مسیر جعبه فیوز داخل اتاق

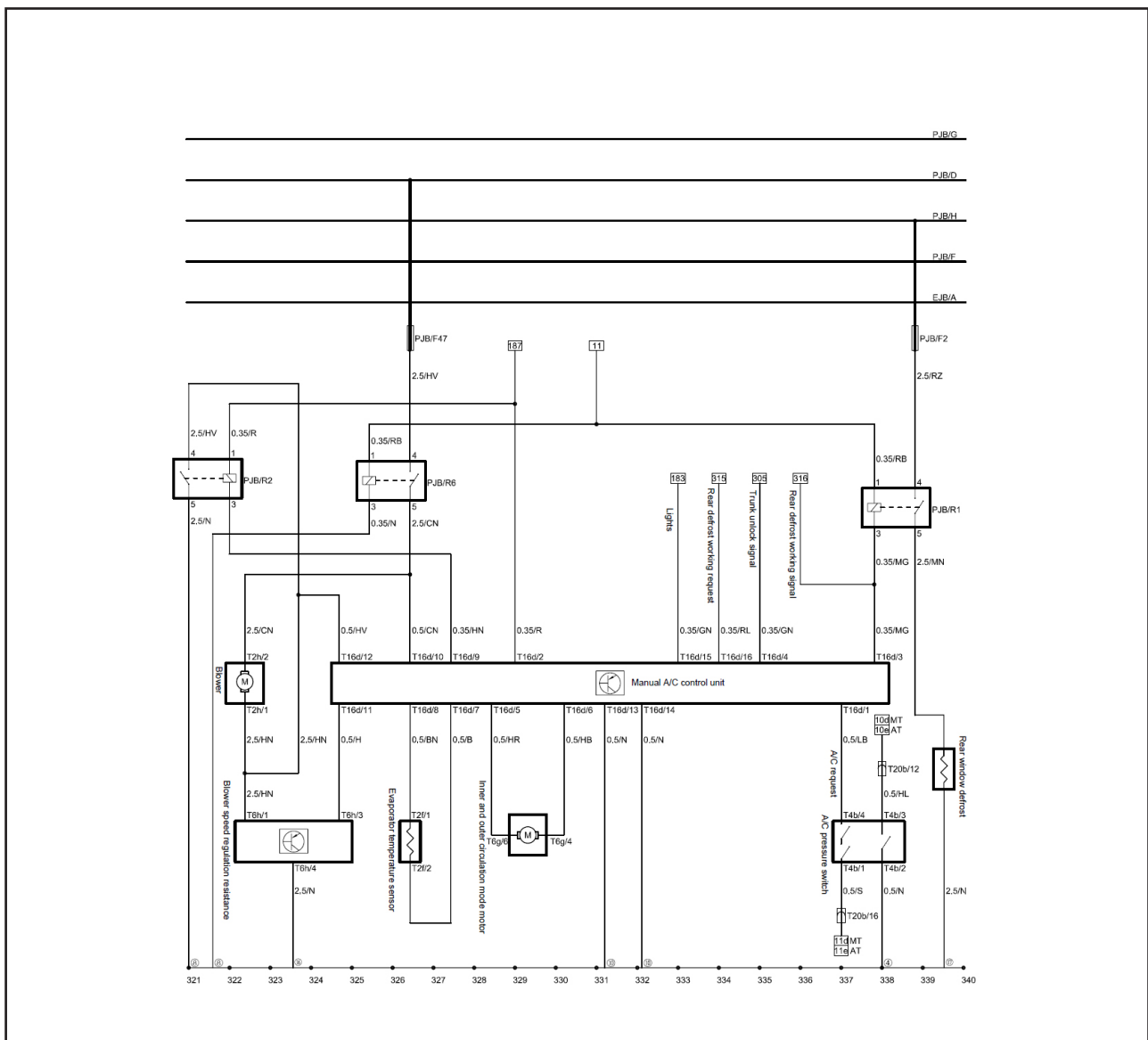

- (۴) اتصال بدنه ستون A سرنشین چپ  
 (۸) اتصال بدنه ستون A سرنشین چپ  
 (۱۰) اتصال بدنه قطعه عرضی داشبورد  
 (۱۶) اتصال بدنه ستون B سرنشین چپ  
 (۱۷) اتصال بدنه سرنشین صندلی عقب چپ

- EJB - جعبه فیوز محفظه موتور  
 PJB - جعبه فیوز داخل اتاق  
 T2f - کانکتور سنسور دمای اواپراتور - ۲ پایه - سفید  
 T2h - کانکتور بخاری - ۲ پایه - سفید  
 T4b - کانکتور سوئیچ فشار A/C - چهار پایه - خاکستری  
 T6g - کانکتور موتور مدول تنظیم هوای ورودی - ۶ پایه - سبز  
 T6h - کانکتور رزیستور تنظیم سرعت دمنده، ۶ پایه، سفید  
 T16d - کانکتور واحد کنترل A/C، شانزده پایه، مشکی  
 T20b - کانکتور رابط B دسته سیم اصلی و موتور - ۲۰ پایه - مشکی  
 EJB A - اتصال، جعبه فیوز محفظه موتور به قطب مثبت باتری  
 PJB D - اتصال، مسیر جعبه فیوز داخل اتاق  
 PJB G - اتصال، مسیر جعبه فیوز داخل اتاق  
 PJB F - اتصال، مسیر جعبه فیوز داخل اتاق  
 PJB H - اتصال، مسیر جعبه فیوز داخل اتاق

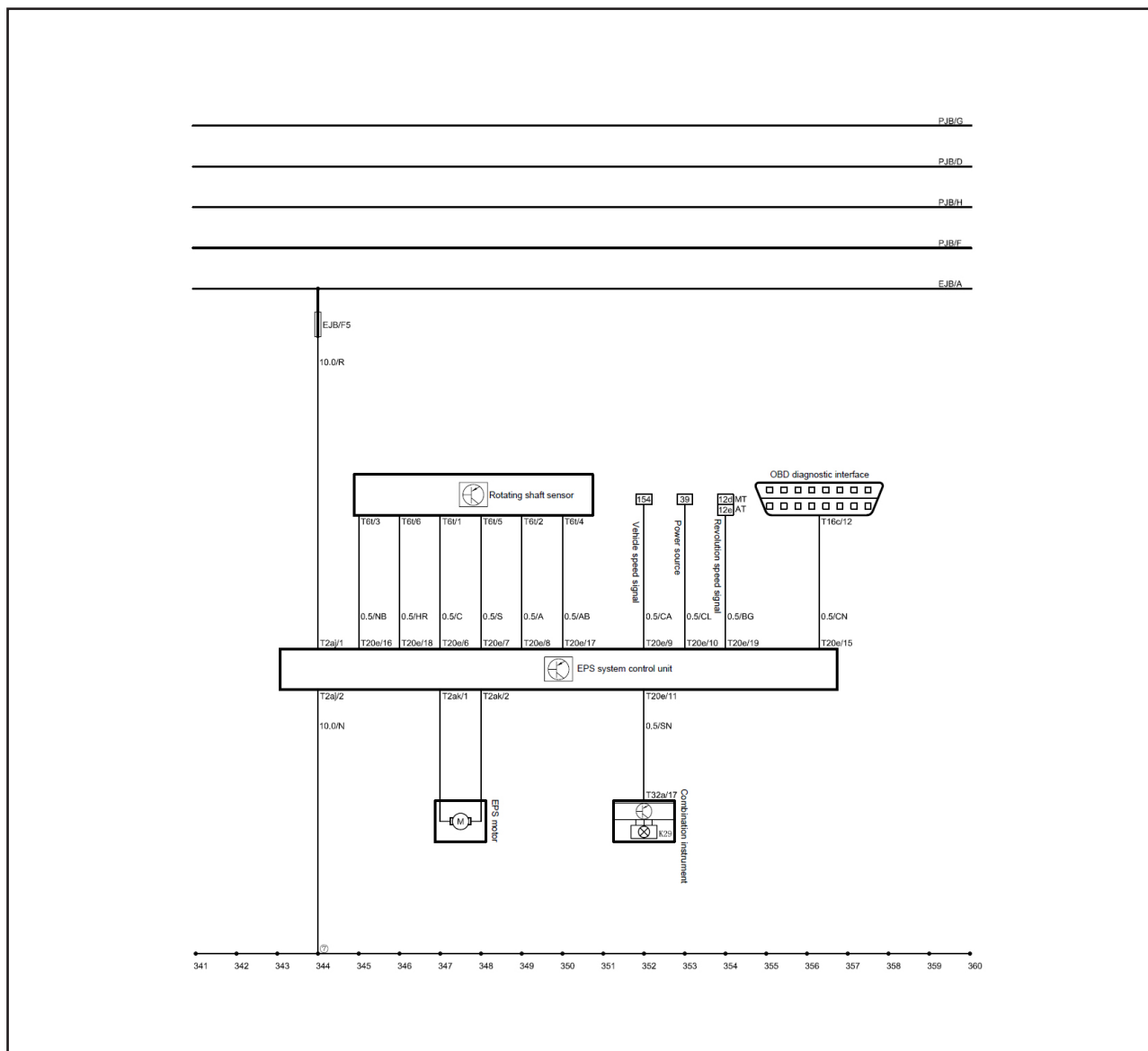

(V) اتصال بدنه ستون A سرنشین چپ

نشانگر خطای سیستم EPS در جلو آمپر

EJB - جعبه فیوز محفظه موتور

PJB - جعبه فیوز داخل اتاق

T2aj - کانکتور واحد کنترل (C) سیستم EPS - دو پایه - مشکی

T2ak - کانکتور واحد کنترل (B) سیستم EPS - دو پایه - مشکی

T6t - کانکتور سنسور پلوس سیستم EPS - شش پایه - سفید

T16c - کانکتور رابط عیب یاب - ۱۶ پایه - مشکی

T20e - کانکتور واحد کنترل (A) سیستم EPS - دو پایه - سفید

T32a - کانکتور A صفحه کیلومتر - ۳۲ پایه - آبی

EJB A - اتصال، جعبه فیوز محفظه موتور به قطب مثبت باتری

PJB D - اتصال، مسیر جعبه فیوز داخل اتاق

PJB G - اتصال، مسیر جعبه فیوز داخل اتاق

PJB F - اتصال، مسیر جعبه فیوز داخل اتاق

PJB H - اتصال، مسیر جعبه فیوز داخل اتاق

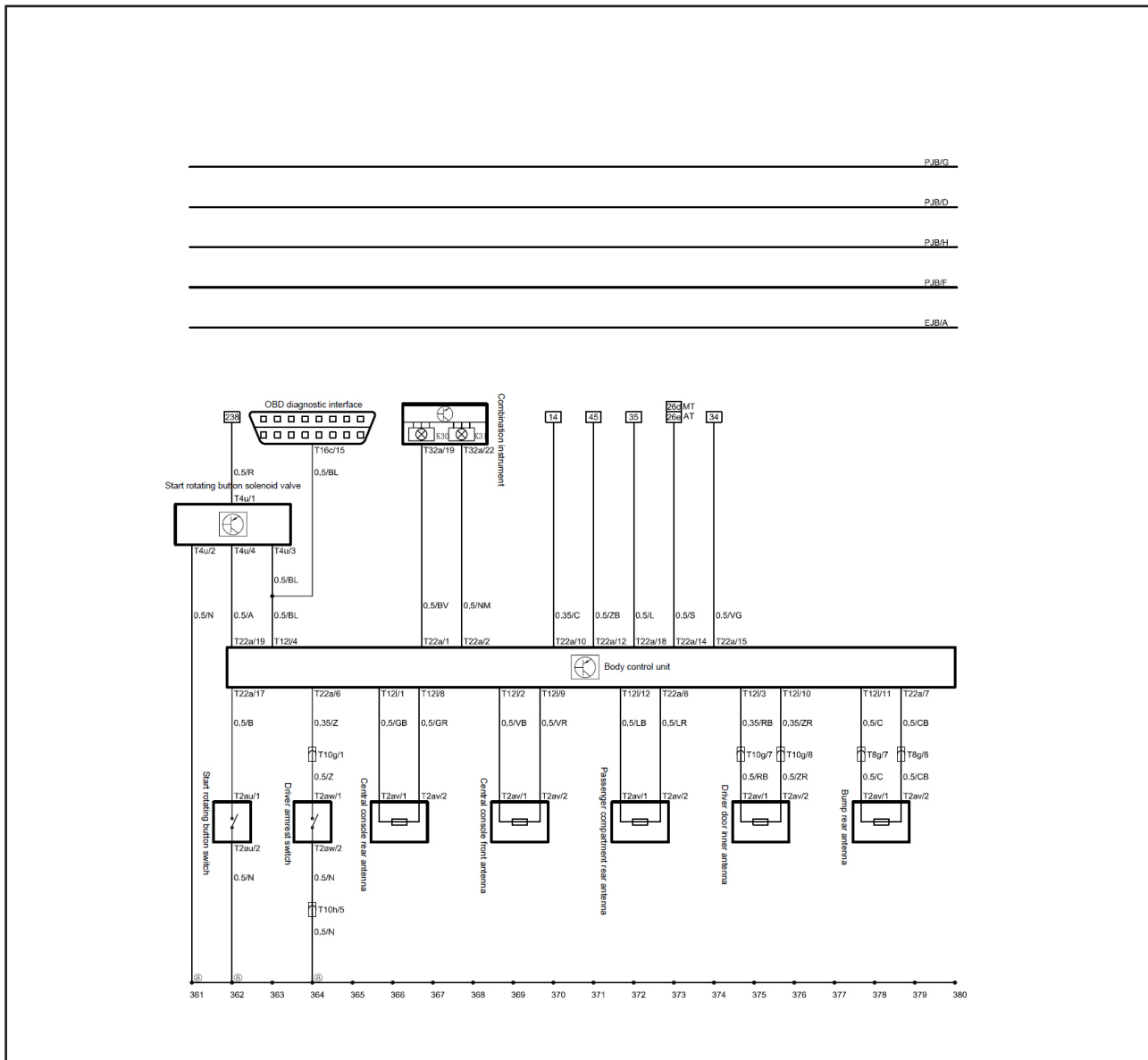

- مشکی - K30 - نشانگر بسته شدن درب ها در جلو آمپر  
 مشکی - K31 - نشانگر باز بودن درب ها در جلو آمپر  
 EJB - جعبه فیوز محفظه موتور  
 PJB - جعبه فیوز داخل اتاق  
 T2au - کانکتور کلید دکه چرخشی استارت - دوپایه - سفید  
 T2av - کانکتور آنتن PEPS - دوپایه - سفید  
 T2aw - کانکتور کلید زیر آرنجی درب راننده - دوپایه - سفید  
 T4u - کانکتور شیر برقی دکه چرخشی استارت - ۴ پایه - سفید  
 T8g - کانکتور رابط B دسته سیم اصلی و سپر عقب - ۸ پایه - سفید  
 T10g - کانکتور رابط C دسته سیم اصلی و درب چپ - ۱۰ پایه - نارنجی  
 T10h - کانکتور رابط A دسته سیم اصلی و درب چپ - ۱۰ پایه - سفید
- مشکی -  
 T12i - کانکتور E واحد کنترل بدنه - ۱۲ پایه - سفید  
 T16c - کانکتور رابط عیب یاب - ۱۶ پایه - مشکی  
 T22a - کانکتور D واحد کنترل بدنه - ۲۲ پایه - سفید  
 T32a - کانکتور A صفحه کیلومتر - ۳۲ پایه - آبی  
 EJB A - اتصال، جعبه فیوز محفظه موتور به قطب مثبت باتری  
 PJB D - اتصال، مسیر جعبه فیوز داخل اتاق  
 PJB G - اتصال، مسیر جعبه فیوز داخل اتاق  
 PJB F - اتصال، مسیر جعبه فیوز داخل اتاق  
 PJB H - اتصال، مسیر جعبه فیوز داخل اتاق  
 (A) اتصال بدنه ستون A سرنشین چپ

## سیستم کنترل موتور BM15-MT 1

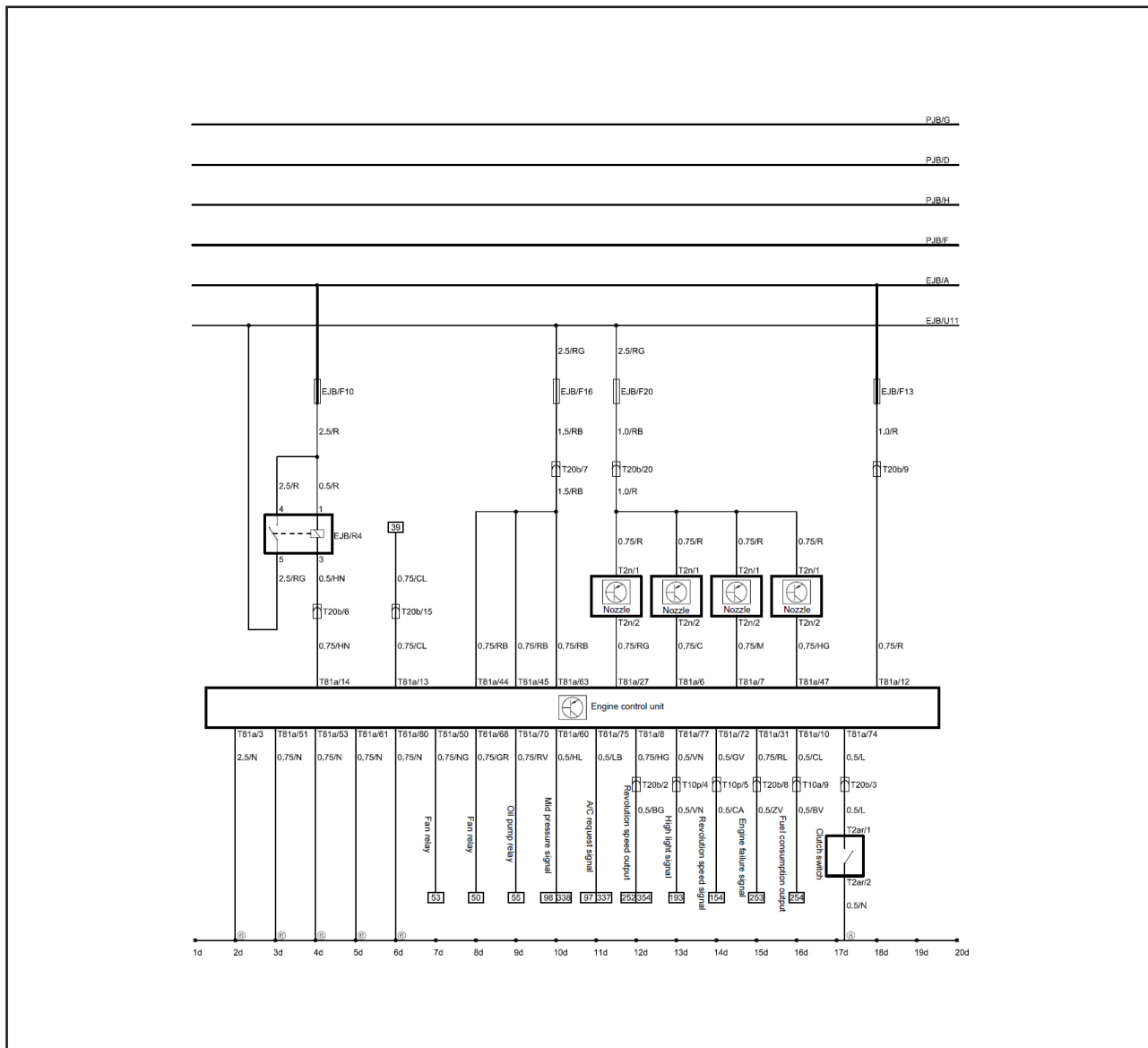

(۸) اتصال بدنه ستون A سرشبین چپ

EJB - جعبه فیوز محفظه موتور

PJB - جعبه فیوز داخل اتاق

T2n - کانکتور نازل - دو پایه - مشکی

T2ar - کانکتور سوئیچ کلاچ - دو پایه - مشکی

T10a - کانکتور رابط A دسته سیم اصلی و موتور - ۱۰ پایه - مشکی

T10p - کانکتور رابط C دسته سیم اصلی و موتور - ۱۰ پایه - مشکی

T20b - کانکتور رابط B دسته سیم اصلی و موتور - ۲۰ پایه - مشکی

T81a - کانکتور واحد کنترل موتور - ۸۱ پایه - مشکی

EJB A - اتصال، جعبه فیوز محفظه موتور به قطب مثبت باتری

PJB D - اتصال، مسیر جعبه فیوز داخل اتاق

PJB G - اتصال، مسیر جعبه فیوز داخل اتاق

PJB F - اتصال، مسیر جعبه فیوز داخل اتاق

PJB H - اتصال، مسیر جعبه فیوز داخل اتاق

EJB U11 - اتصال، سیم کشی جعبه فیوز موتور

(۶) اتصال بدنه دسته سیم موتور

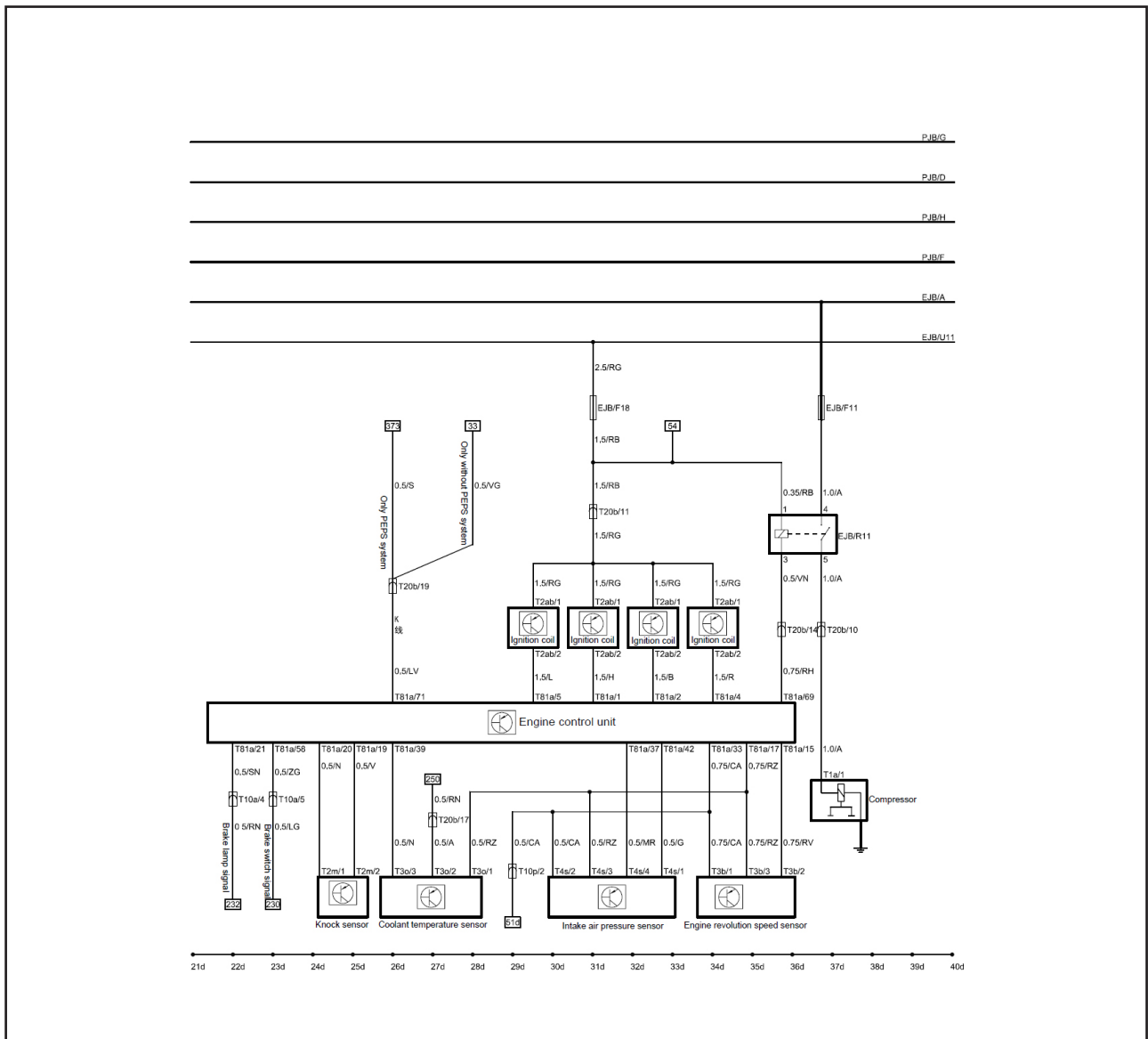

- EJB - جعبه فیوز محفظه موتور
- PJB - جعبه فیوز داخل اتاق
- T1a - کانکتور کمپرسور A/C - تک پایه - خاکستری
- T2m - کانکتور سنسور ضربه - دو پایه - مشکی
- T2ab - کانکتور کوئل - دو پایه - مشکی / خاکستری
- T3b - کانکتور سنسور سرعت موتور - ۳ پایه - مشکی
- T3o - کانکتور سنسور دمای آب - ۳ پایه - مشکی
- T4s - کانکتور سنسور فشار هوای ورودی - ۴ پایه - مشکی
- T10a - کانکتور رابط A دسته سیم اصلی و موتور - ۱۰ پایه - مشکی
- T10p - کانکتور رابط C دسته سیم اصلی و موتور - ۱۰ پایه - مشکی
- T20b - کانکتور رابط B دسته سیم اصلی و موتور - ۲۰ پایه - مشکی
- T81a - کانکتور واحد کنترل موتور - ۸۱ پایه - مشکی
- EJB A - اتصال، جعبه فیوز محفظه موتور به قطب مثبت باتری
- PJB D - اتصال، مسیر جعبه فیوز داخل اتاق
- PJB G - اتصال، مسیر جعبه فیوز داخل اتاق
- PJB F - اتصال، مسیر جعبه فیوز داخل اتاق
- PJB H - اتصال، مسیر جعبه فیوز داخل اتاق
- EJB U11 - اتصال، سیم کشی جعبه فیوز موتور

## سیستم کنترل موتور BM15-MT 3

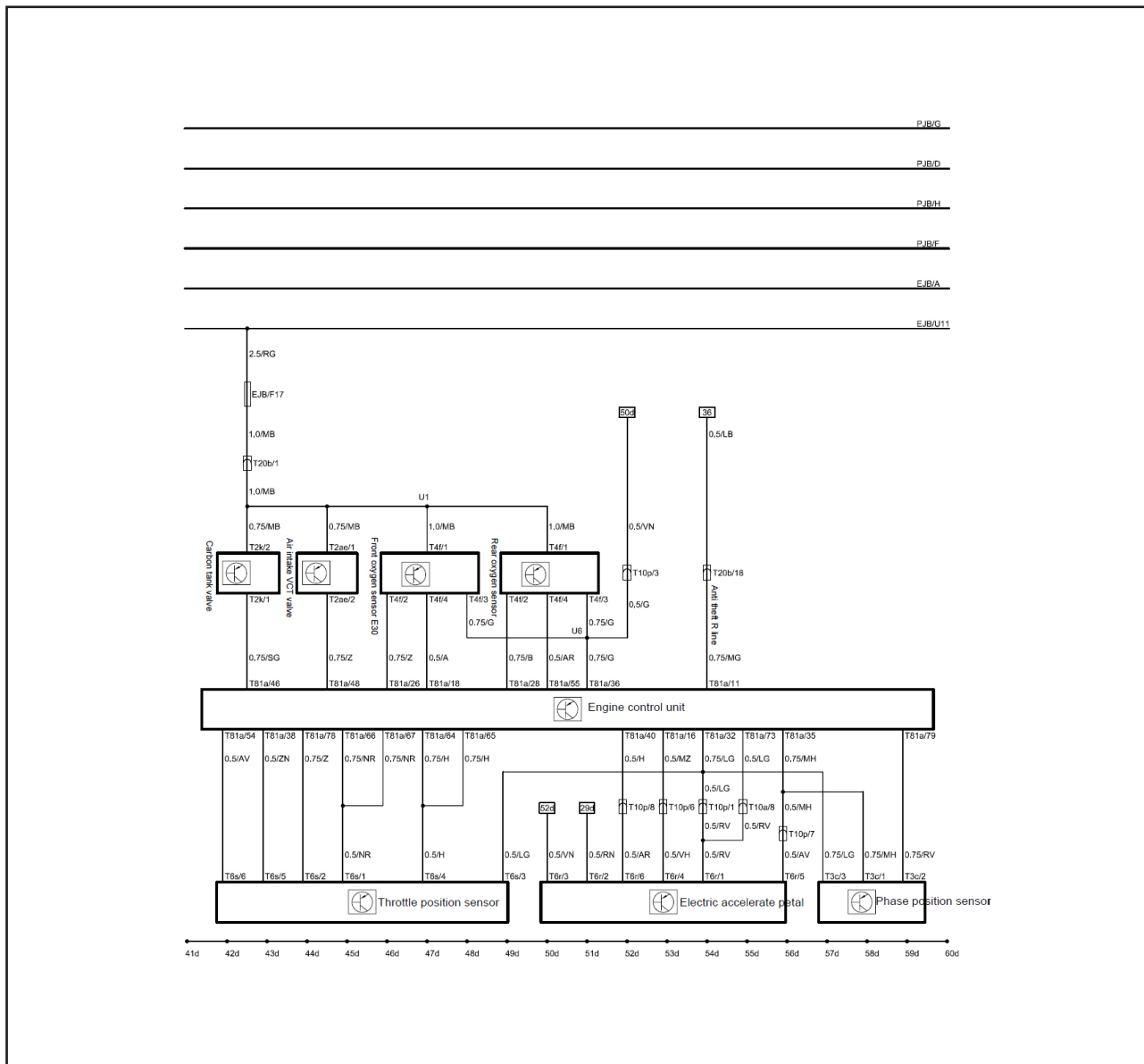

- EJB - جعبه فیوز محفظه موتور  
 PJB - جعبه فیوز داخل اتاق  
 T2k - کانکتور شیر برقی مخزن سوخت - دو پایه - مشکی  
 T2ae - کانکتور شیر VCT هوای ورودی - دو پایه - مشکی  
 T3c - کانکتور سنسور موقعیت - سه پایه - مشکی  
 T4f - کانکتور سنسور اکسیژن - ۴ پایه - سفید  
 T6r - کانکتور **سرعت پره های** برقی - ۶ پایه - مشکی  
 T6s - کانکتور سنسور موقعیت دریچه - ۶ پایه - مشکی  
 T10a - کانکتور رابط A دسته سیم اصلی و موتور - ۱۰ پایه - مشکی  
 T10p - کانکتور رابط C دسته سیم اصلی و موتور - ۱۰ پایه - مشکی  
 T20b - کانکتور رابط B دسته سیم اصلی و موتور - ۲۰ پایه - مشکی  
 T81a - کانکتور واحد کنترل موتور - ۸۱ پایه - مشکی  
 EJB A - اتصال، جعبه فیوز محفظه موتور به قطب مثبت باتری  
 PJB D - اتصال، مسیر جعبه فیوز داخل اتاق
- PJB G - اتصال، مسیر جعبه فیوز داخل اتاق  
 PJB F - اتصال، مسیر جعبه فیوز داخل اتاق  
 PJB H - اتصال، مسیر جعبه فیوز داخل اتاق  
 EJB U11 - اتصال، سیم کشی جعبه فیوز موتور

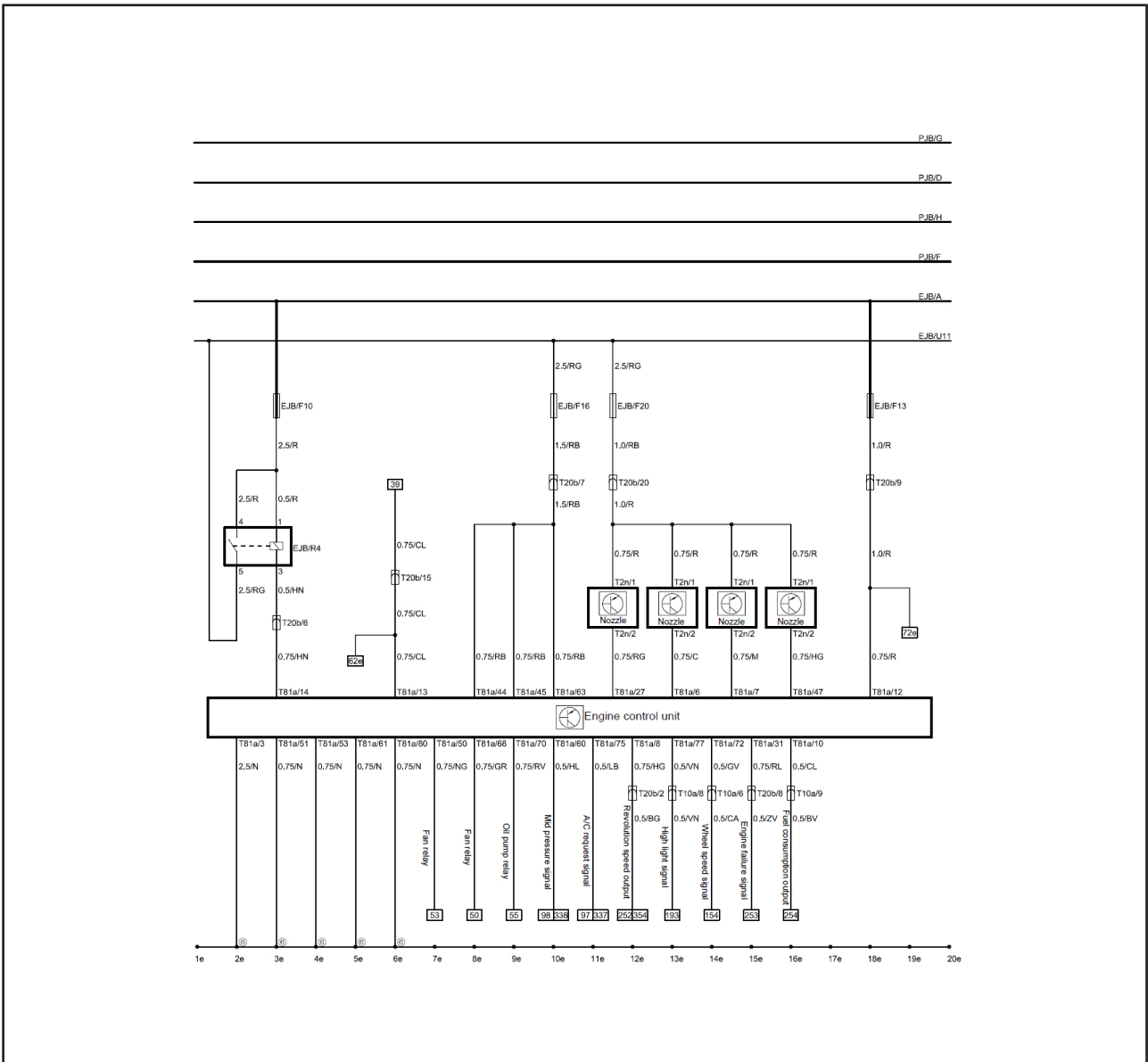

- EJB- جعبه فیوز محفظه موتور
- PJB- جعبه فیوز داخل اتاق
- T2n-کانکتور نازل - دو پایه - مشکی
- T10a-کانکتور رابط A دسته سیم اصلی و موتور - ۱۰ پایه - مشکی
- T20b-کانکتور رابط B دسته سیم اصلی و موتور - ۲۰ پایه - مشکی
- T81a-کانکتور واحد کنترل موتور - ۸۱ پایه - مشکی
- EJB A-اتصال، جعبه فیوز محفظه موتور به قطب مثبت باتری
- PJB D-اتصال، مسیر جعبه فیوز داخل اتاق
- PJB G-اتصال، مسیر جعبه فیوز داخل اتاق
- PJB F-اتصال، مسیر جعبه فیوز داخل اتاق
- PJB H-اتصال، مسیر جعبه فیوز داخل اتاق
- EJB U11 - اتصال، سیم کشی جعبه فیوز موتور
- (۶) اتصال بدنه دسته سیم موتور



## سیستم کنترل موتور ۲ BM15-AT

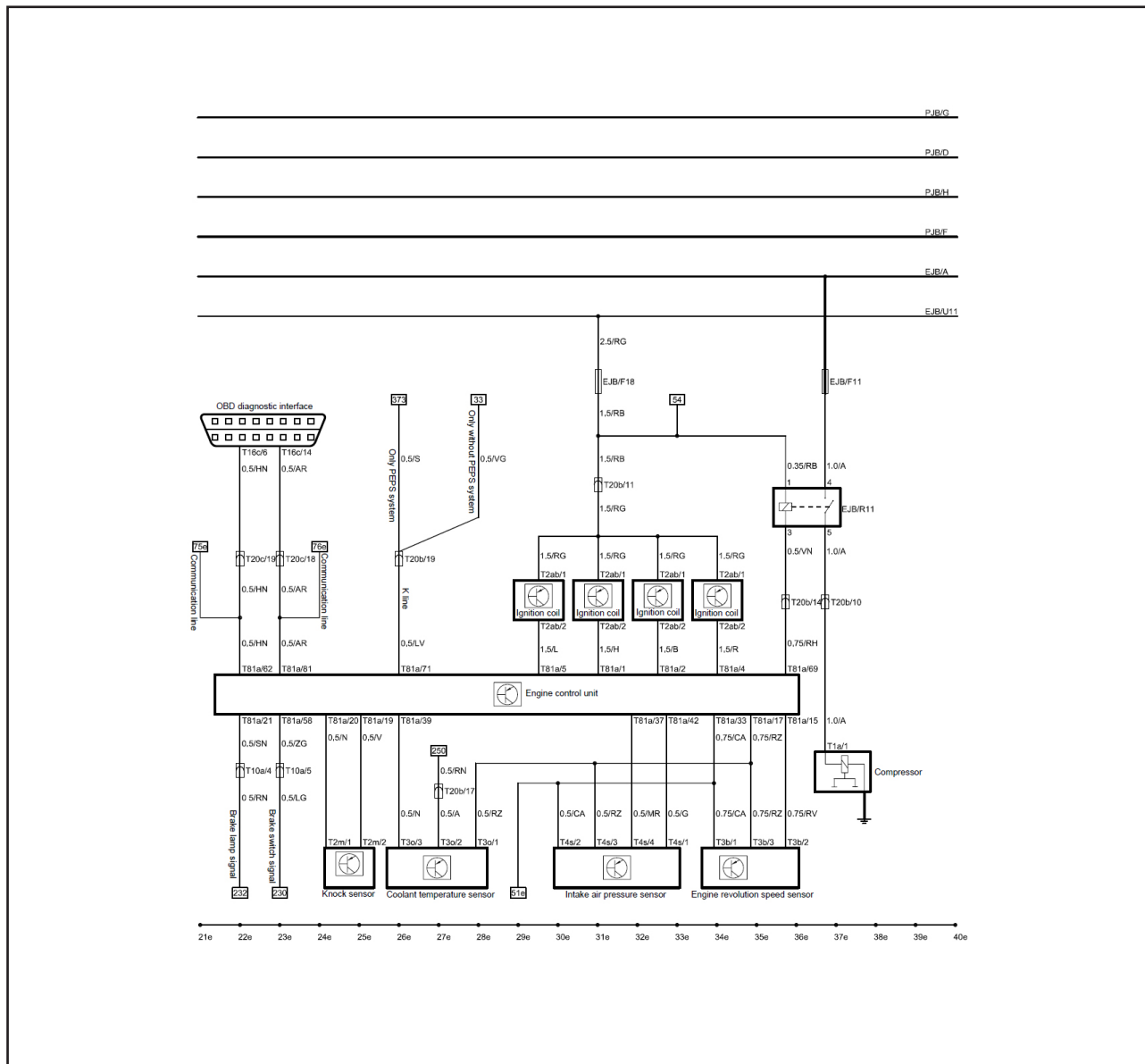

EJB - جعبه فیوز محفظه موتور  
 PJB - جعبه فیوز داخل اتاق  
 PJB G - اتصال، مسیر جعبه فیوز داخل اتاق  
 PJB F - اتصال، مسیر جعبه فیوز داخل اتاق  
 PJB H - اتصال، مسیر جعبه فیوز داخل اتاق  
 EJBU11 - اتصال، سیم کشی جعبه فیوز موتور

T1a - کانکتور کمپرسور A/C - تک پایه - خاکستری  
 T2m - کانکتور سنسور ضربه - دو پایه - مشکی  
 T2ab - کانکتور کوئل - دو پایه - مشکی / خاکستری  
 T3b - کانکتور سنسور سرعت موتور - ۳ پایه - مشکی  
 T3o - کانکتور سنسور دمای آب - ۳ پایه - مشکی  
 T4s - کانکتور سنسور فشار هوای ورودی - ۴ پایه - مشکی  
 T10a - کانکتور رابط A دسته سیم اصلی و موتور - ۱۰ پایه - مشکی  
 T16c - کانکتور رابط عیب یاب - ۱۶ پایه - مشکی  
 T20b - کانکتور رابط B دسته سیم اصلی و موتور - ۲۰ پایه - مشکی  
 T20c - کانکتور رابط E دسته سیم اصلی و موتور - ۲۰ پایه - مشکی  
 T81a - کانکتور واحد کنترل موتور - ۸۱ پایه - مشکی  
 EJBA - اتصال، جعبه فیوز محفظه موتور به قطب مثبت باتری

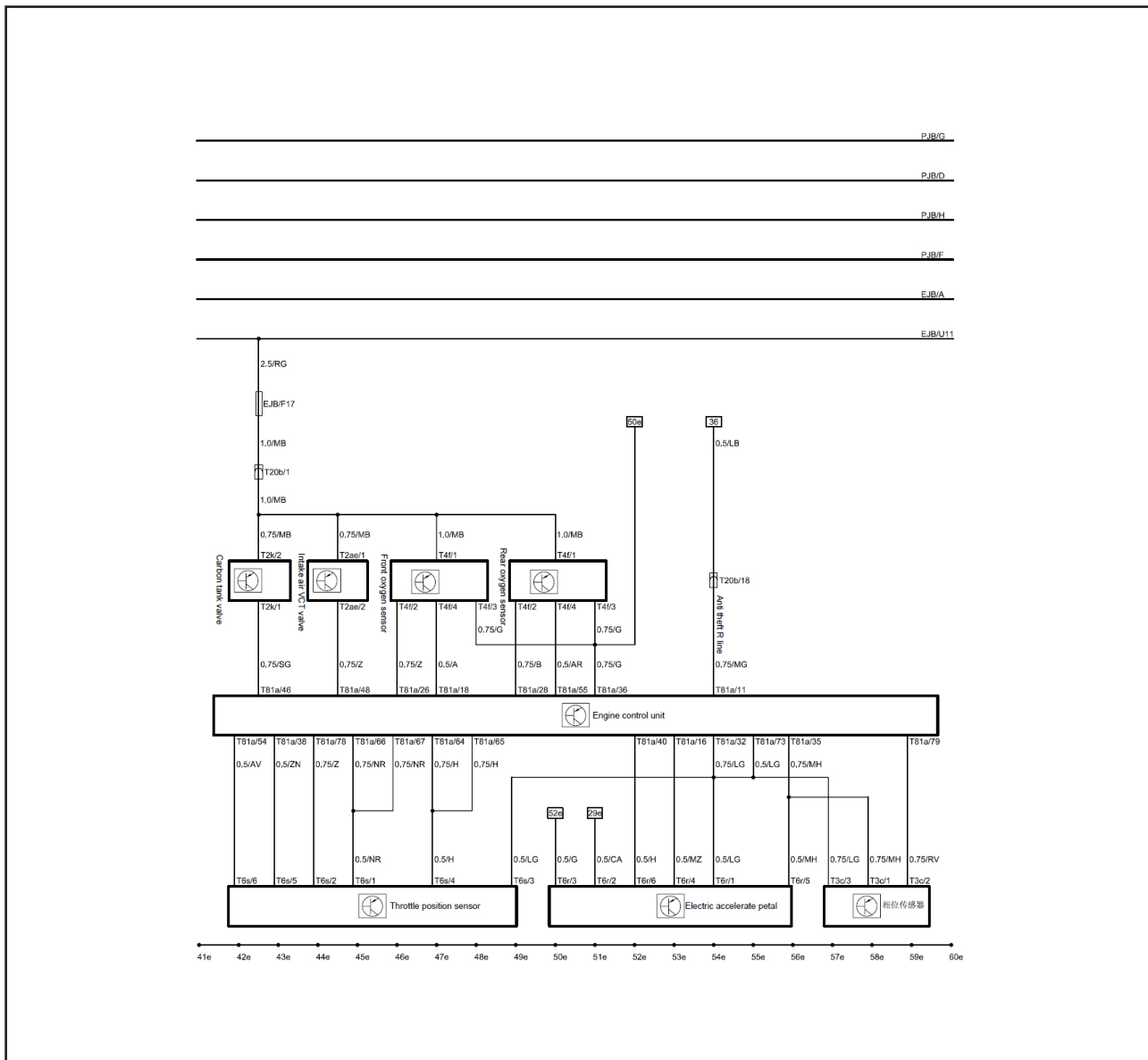

PJB F - اتصال، مسیر جعبه فیوز داخل اتاق  
 PJB H - اتصال، مسیر جعبه فیوز داخل اتاق  
 EJB U11 - اتصال، سیم کشی جعبه فیوز موتور

EJB - جعبه فیوز محفظه موتور  
 PJB - جعبه فیوز داخل اتاق  
 T2k - کانکتور شیر برقی مخزن سوخت - دو پایه - مشکی  
 T2ae - کانکتور شیر VCT هوای ورودی - دو پایه - مشکی  
 T3c - کانکتور سنسور موقعیت - سه پایه - مشکی  
 T4f - کانکتور سنسور اکسیژن - ۴ پایه - سفید  
 T6r - کانکتور **سرعت پره های برقی** - ۶ پایه - مشکی  
 T6s - کانکتور سنسور موقعیت دریچه - ۶ پایه - مشکی  
 T20b - کانکتور رابط B دسته سیم اصلی و موتور - ۲۰ پایه - مشکی  
 T81a - کانکتور واحد کنترل موتور - ۸۱ پایه - مشکی  
 EJB A - اتصال، جعبه فیوز محفظه موتور به قطب مثبت باتری  
 PJB D - اتصال، مسیر جعبه فیوز داخل اتاق  
 PJB G - اتصال، مسیر جعبه فیوز داخل اتاق

## سیستم کنترل موتور ۴ BM15-AT

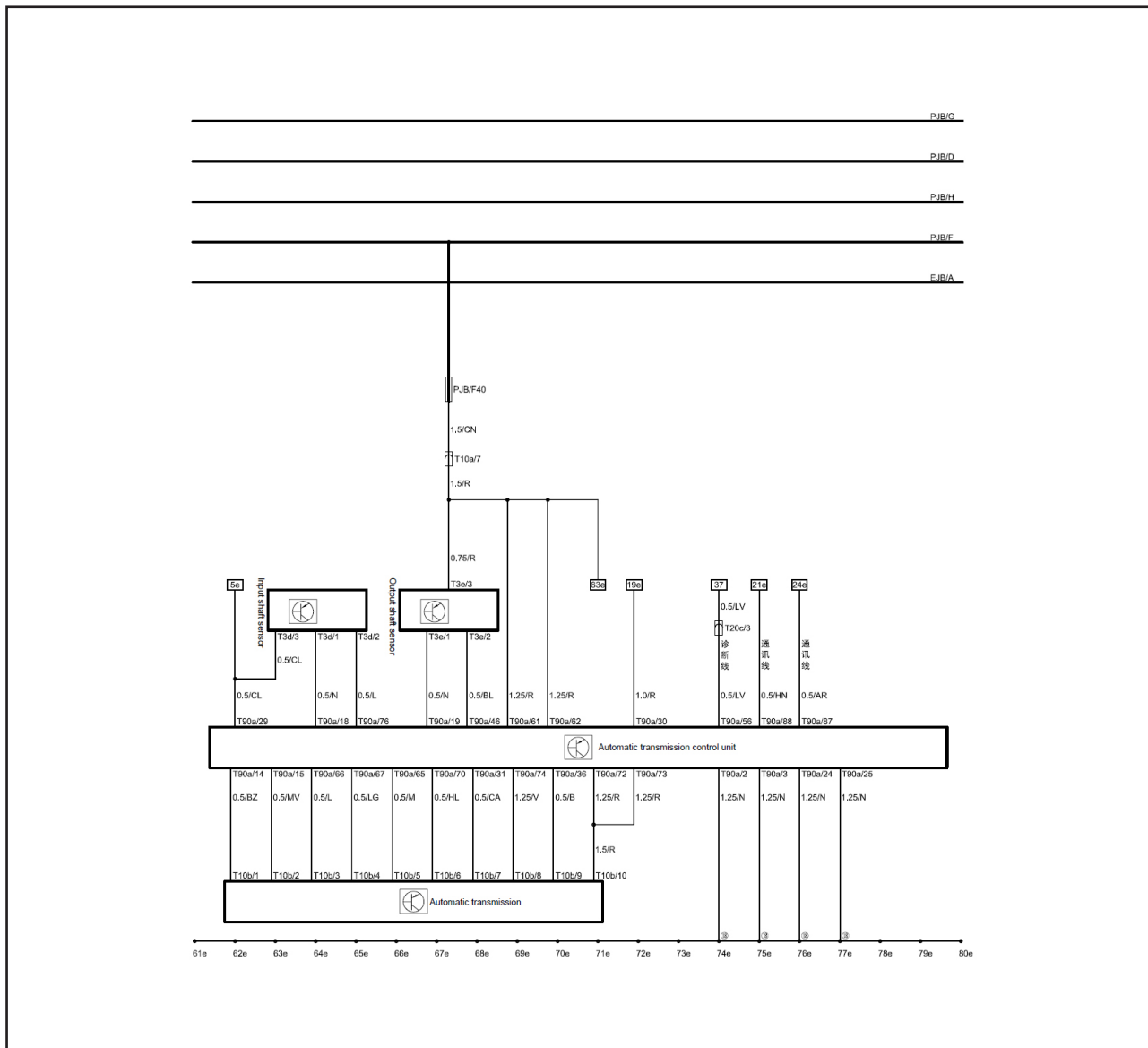

EJB - جعبه فیوز محفظه موتور  
PJB - جعبه فیوز داخل اتاق

EJB U11 - اتصال، سیم کشی جعبه فیوز موتور

(۱۸) اتصال بدنه ستون A چپ سر نشین

T3d - کانکتور سنسور شفت ورودی - ۱۰ پایه - مشکی

T3e - کانکتور سنسور شفت خروجی - ۳ پایه - مشکی

T10a - کانکتور رابط A دسته سیم اصلی و موتور - ۳ پایه - مشکی

T10B - کانکتور انتقال اتوماتیک - ۱۰ پایه - مشکی

T90B - کانکتور واحد کنترل انتقال اتوماتیک - ۹۰ پایه - مشکی

T20C - کانکتور رابط E دسته سیم اصلی و موتور - ۲۰ پایه - مشکی

T81a - کانکتور واحد کنترل موتور - ۸۱ پایه - مشکی

EJB A - اتصال، جعبه فیوز محفظه موتور به قطب مثبت باتری

PJB D - اتصال، مسیر جعبه فیوز داخل اتاق

PJB G - اتصال، مسیر جعبه فیوز داخل اتاق

PJB F - اتصال، مسیر جعبه فیوز داخل اتاق

PJB H - اتصال، مسیر جعبه فیوز داخل اتاق

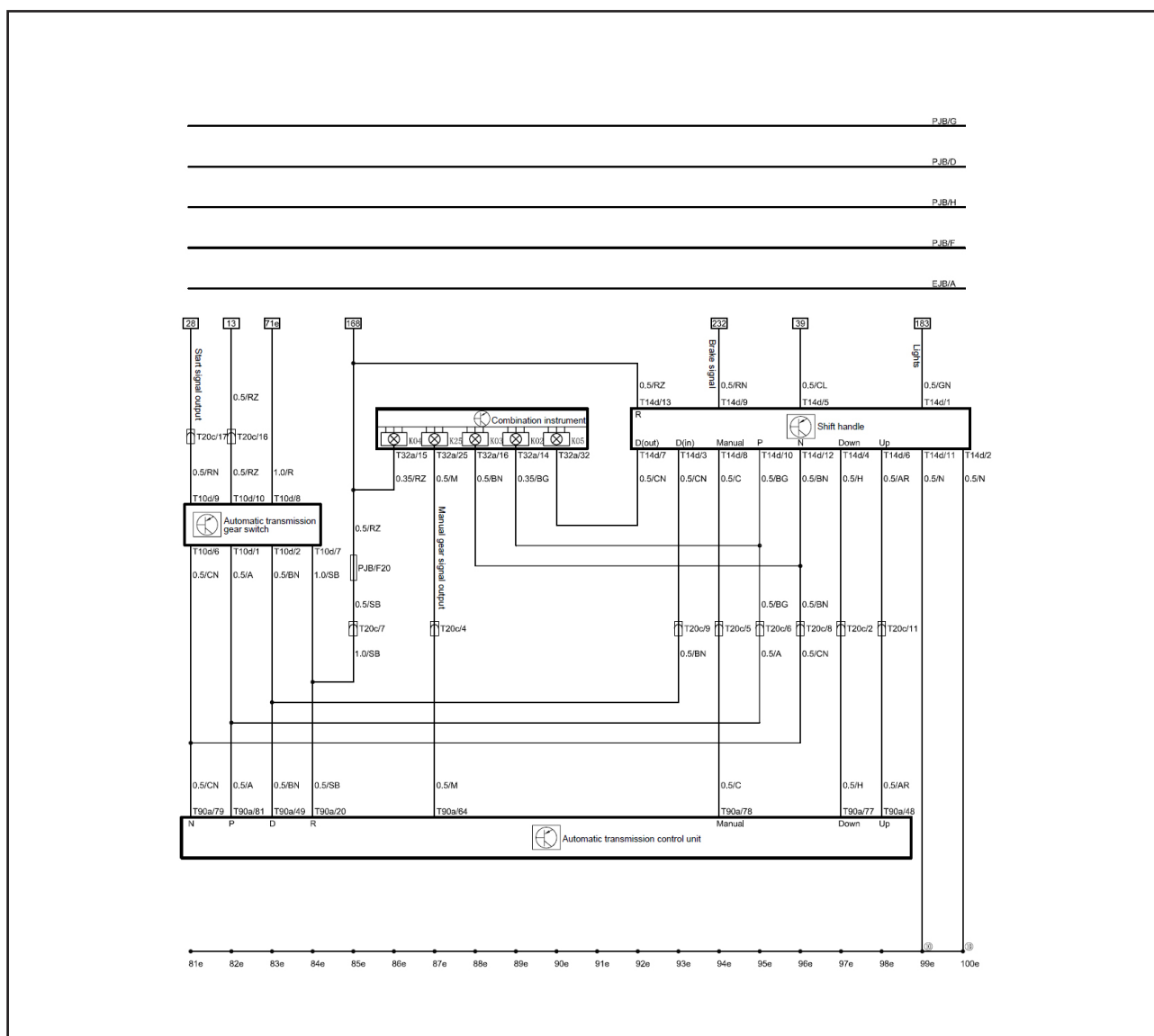

PJB G-اتصال، مسیر جعبه فیوز داخل اتاق  
 PJB F-اتصال، مسیر جعبه فیوز داخل اتاق  
 PJB H-اتصال، مسیر جعبه فیوز داخل اتاق  
 EJB U11- اتصال، سیم کشی جعبه فیوز موتور  
 (۱۰) اتصال بدنه قطعه عرضی داشبورد

EJB- جعبه فیوز محفظه موتور  
 PJB- جعبه فیوز داخل اتاق  
 K02- چراغ نشانگر دنده عقب P  
 K03- چراغ نشانگر دنده عقب N  
 K04- چراغ نشانگر دنده عقب R  
 K05- چراغ نشانگر دنده عقب D  
 K25- چراغ نشانگر دنده عقب دستی  
 T10d- کانکتور ابزار تعویض دنده ۱، ۱۰ پایه  
 T14d- کانکتور تغییر مکان دستی - ۱۴ پایه - سفید  
 T20C-کانکتور رابط E دسته سیم اصلی و موتور - ۲۰ پایه - مشکی  
 T32a-کانکتور A صفحه کیلومتر- ۳۲ پایه - آبی  
 T90a- کانکتور واحد کنترل انتقال اتوماتیک - ۹۰ پایه - مشکی  
 EJB A-جعبه فیوز محفظه موتور به قطب مثبت باتری  
 PJB D-اتصال، مسیر جعبه فیوز داخل اتاق

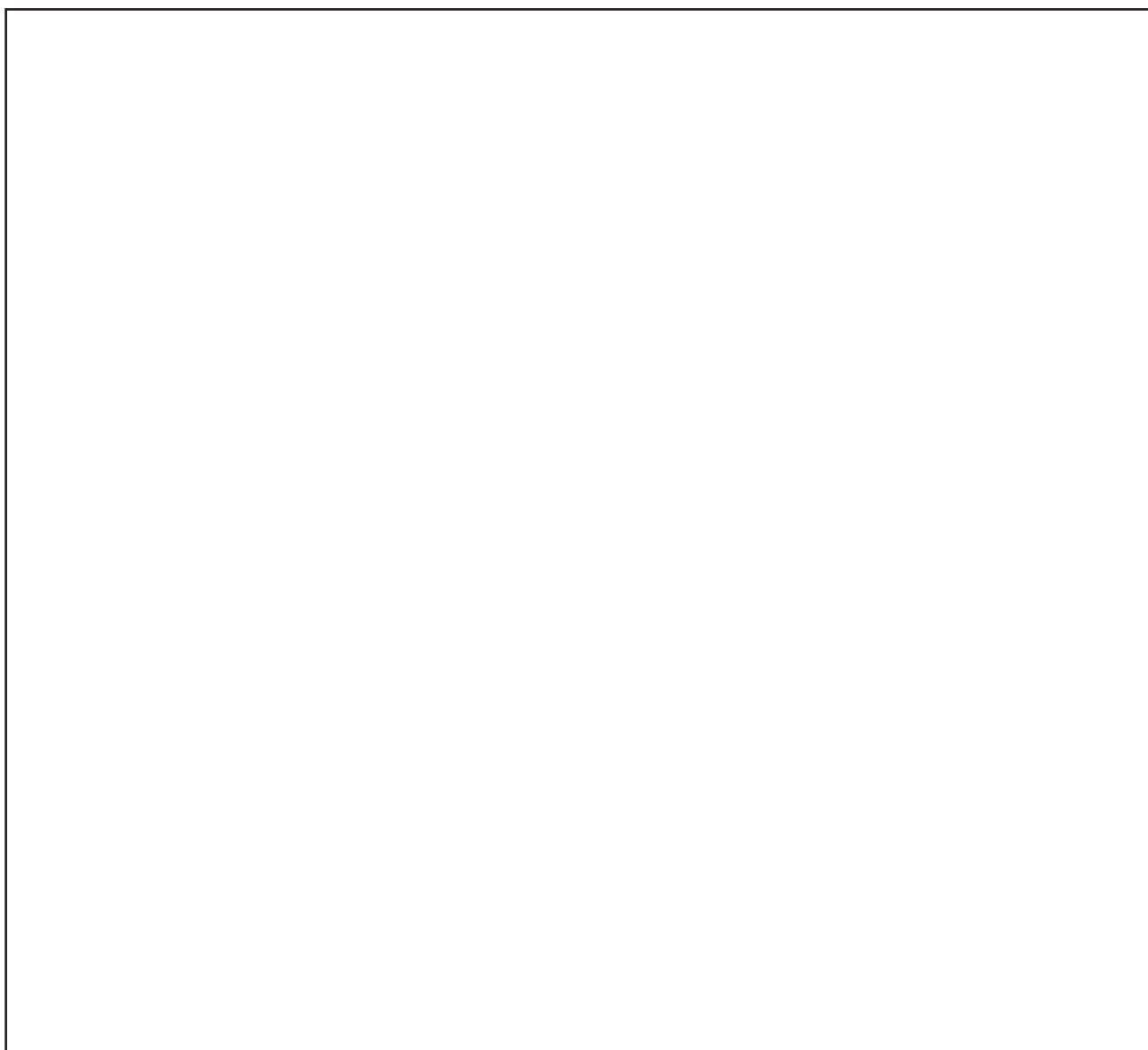



فرم نظرات و پیشنهادات

نام و نام خانوادگی :

تاریخ :

نام و کد نمایندگی مجاز :

تلفن تماس :

نقطه نظرات :

امضاء:.....

فرم نظرات و پیشنهادات

نام و نام خانوادگی :

تاریخ :

نام و کد نمایندگی مجاز :

تلفن تماس :

نقطه نظرات :

امضاء:.....



کیلومتر ۱۷ جاده مخصوص کرج، نبش خیابان داروپخش، شرکت بازرگانی سایپادک  
[www.saipayadak.org](http://www.saipayadak.org)